

50 Гц



Серия GLS-GLV

ПОГРУЖНЫЕ НАСОСЫ ДЛЯ СТОЧНЫХ ВОД

www.lowara.nt-rt.ru

СЕРИЯ GLS - GLV ДИАПАЗОН ГИДРАВЛИЧЕСКИХ ХАРАКТЕРИСТИК ПРИ 50 Гц

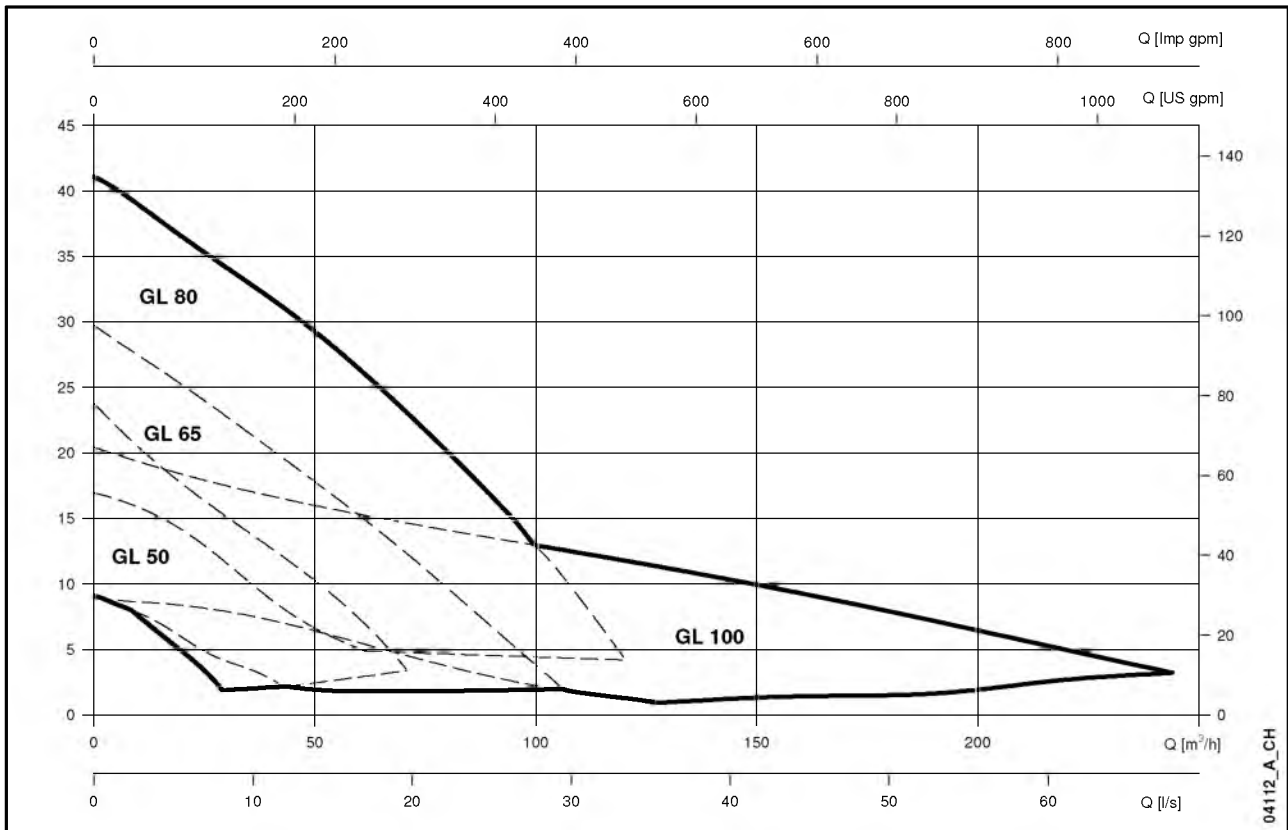

По вопросам продаж и поддержки обращайтесь:

Астана +7(7172)727-132, Волгоград (844)278-03-48, Воронеж (473)204-51-73, Екатеринбург (343)384-55-89,
 Казань (843)206-01-48, Краснодар (861)203-40-90, Красноярск (391)204-63-61, Москва (495)268-04-70,
 Нижний Новгород (831)429-08-12, Новосибирск (383)227-86-73, Ростов-на-Дону (863)308-18-15,
 Самара (846)206-03-16, Санкт-Петербург (812)309-46-40, Саратов (845)249-38-78, Уфа (347)229-48-12

сайт: www.lowara.nt-rt.ru || почта: wro@nt-rt.ru

СОДЕРЖАНИЕ

Технические характеристики серии GLS.....	5
Таблица электрических характеристик серии GLS	7
Диапазон гидравлических характеристик серии GLS при 50 Гц	8
Рабочие характеристики серии GLS при 50 Гц	10
Размеры и вес серии GLS.....	17
Технические характеристики серии GLV	25
Таблица электрических характеристик серии GLV.....	27
Диапазон гидравлических характеристик серии GLV при 50 Гц	28
Рабочие характеристики серии GLV при 50 Гц	30
Размеры и вес серии GLV	37
Технические характеристики серии DLG.....	45
Таблица электрических характеристик серии DLG.....	47
Диапазон гидравлических характеристик серии DLG при 50 Гц.....	48
Рабочие характеристики серии DLG при 50 Гц	50
Размеры и вес серии DLG	55
Принадлежности.....	58
Техническое приложение.....	79

РУКОВОДСТВО ПО ВЫБОРУ

Погружные электронасосы серии GLS, GLV, DLG, представленные в каталоге Lowara, удовлетворяют самые разнообразные потребности по перекачиванию жидкостей, в том числе в экстремальных условиях, благодаря разнообразию материалов, моделей рабочих колес и моделей двигателей.

Важно выбрать "правильный" электронасос для тех видов применений, для которых он предназначен, поскольку это позволяет оптимизировать его эксплуатационные характеристики и снизить потребление электроэнергии.

ТИПИЧНЫЕ ПРИМЕНЕНИЯ

ПРИМЕНЕНИЯ	PUMP TYPE		
	GLS	GLV	DLG
Очистные установки	✓	✓	
Канализационные стоки - дома на одну семью, небольшие многоквартирные дома, дома на несколько семей	✓	✓	✓
Канализационные стоки - кемпинги	✓	✓	✓
Канализационные стоки - рестораны и гостиницы	✓	✓	
Промышленность	✓	✓	✓
Грязь	✓	✓	
Мелиорация, орошение, сельское хозяйство	✓	✓	
Строительные площадки	✓	✓	
Рудничная промышленность	✓	✓	
Животноводческие фермы		✓	
Рыбоводство	✓	✓	

GL-ru_a_sc

МОНТАЖ

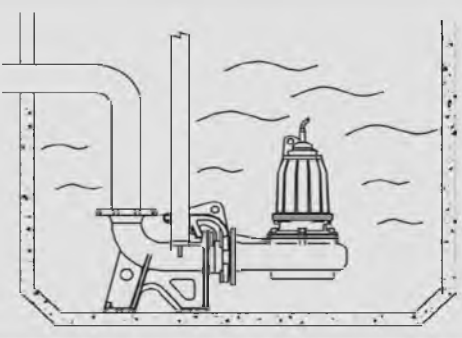
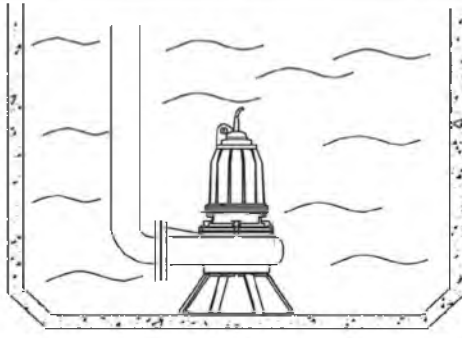
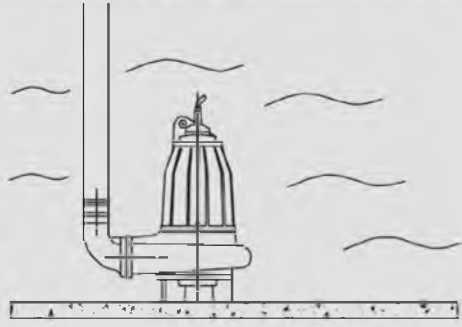
СИСТЕМА СПУСКА		<p>Фиксированная установка, с погружением, с опорной ножкой и направляющей трубой.</p> <p>Доступ к электронасосу для проверок или техобслуживания значительно ускоряется и облегчается: для того, чтобы вынуть насос, достаточно приподнять его за цепь. Устойчивое положение и герметичность гарантируются весом насоса.</p> <p>Двигатель насоса охлаждается окружающей его жидкостью: необходимо гарантировать минимальный уровень жидкости, указанный на габаритных чертежах различных моделей.</p>
ОПОРНЫЙ ТРЕНОЖНИК		<p>Переносная установка, с погружением и с опорным треножником.</p> <p>Двигатель насоса охлаждается окружающей его жидкостью: необходимо гарантировать минимальный уровень жидкости, указанный на габаритных чертежах различных моделей.</p>
НАПОРНЫЙ ПАТРУБОК ПОД УГЛОМ 90°		<p>Свободная установка, с погружением, с опорными ножками и резьбовым коленом.</p> <p>Двигатель насоса охлаждается окружающей его жидкостью: необходимо гарантировать минимальный уровень жидкости, указанный на габаритных чертежах различных моделей.</p>

Погружные насосы

Серия GLS



ОБЛАСТИ ПРИМЕНЕНИЯ

БЫТОВОЕ, КОММУНАЛЬНОЕ, ПРОМЫШЛЕННОЕ.

ПРИМЕНЕНИЕ

- Перекачивание сточных вод, бытовых стоков и промышленного шлама, а также чистых вод, осушение котлованов и заболоченных почв. Особенно хорошо подходят для использования при наличии в жидкости твердых волокнистых включений.

ТЕХНИЧЕСКИЕ ХАРАКТЕРИСТИКИ

- **Подача:** до 244 м³/ч
- **Напор:** до 41 м.
- **Свободный проход:** 48 мм (см. таблицу гидравлических характеристик).
- **DN** подача: 50 - 65 - 80 - 100 мм.
- **Мощность двигателя:** до 7,4 кВт.
- Максимальная **температура** жидкости: 40 °С.
- Максимальная **глубина** погружения: 20 м.
- **pH перекачиваемой жидкости:** pH 5,5-14.
- Макс. **плотность** жидкости: 1100 кг/м³
- Степень **защиты** двигателя: IP68 и класс изоляции H (180°С).
- Однофазное **питание** 230 В, трехфазное 400 В, 50 Гц.
- **Колебания** напряжения:
 - непрерывная работа макс. ±5%.
 - прерывистая работа макс. ±10%.
- **Расхождение** напряжения между фазами макс. 2%.
- Максимальная **частота** запусков: 30 в час.

ХАРАКТЕРИСТИКИ КОНСТРУКЦИИ

- **Прочная** чугунная конструкция.
- **Рабочее колесо** с самостоятельной очисткой "Self-Cleaning", рабочее колесо с открытыми каналами с защитой от засорения.
- **Двойное торцевое уплотнение:** сторона насоса из карбида вольфрама/керамики, сторона двигателя из графита/керамики, с находящееся внутри масляной камерой.
- **Кабель** (10 м у стандартной модели):
 - Прямой пуск: SUBCAB® 4G1,5+2x1,5.
 - или Y/D: SUBCAB® 7G2,5+2x1,5.
- Серийная температурная **защита** двигателя: срабатывание при 125°С.

ИСПОЛНЕНИЕ ПО ЗАКАЗУ

- Кабель 20 м.
- Взрывобезопасная модель.
- Другое напряжение: 380 В и 415 В для трехфазной модели, 220 В и 240 В для однофазной модели.

ПРИНАДЛЕЖНОСТИ / МОНТАЖ

- Система спуска.
- Выходной патрубков под углом 90°.
- Резьбовой выходной патрубков под углом 90°.
- Опорная ножка.
- Шаровой обратный клапан.
- Поплавков для жидкостей, содержащих за грязняющие вещества.
- Электрошкафы управления и контроля.

СЕРИЯ GLS ВИД НАСОСА В РАЗРЕЗЕ И ТАБЛИЦА МАТЕРИАЛОВ

КОМПОНЕНТ	МАТЕРИАЛ
Корпус двигателя	СЕРЫЙ ЧУГУН
Масляная камера с уплотнениями	
Корпус насоса	
Рабочее колесо	
Вал	НЕРЖАВЕЮЩАЯ СТАЛЬ 431
Подшипники	ШАРИКОВЫЕ
Прокладка стороны двигателя	ГРАФИТ / КЕРАМИКА
Прокладка стороны насоса	КАРБИД ВОЛЬФРАМА / КЕРАМИКА
Прокладки	НИТРИЛЬНЫЙ КАУЧУК
Винты	НЕРЖАВЕЮЩАЯ СТАЛЬ 304
Кабель питания	ЭЛАСТОМЕР СРЕ

GLS-ru_a_tm

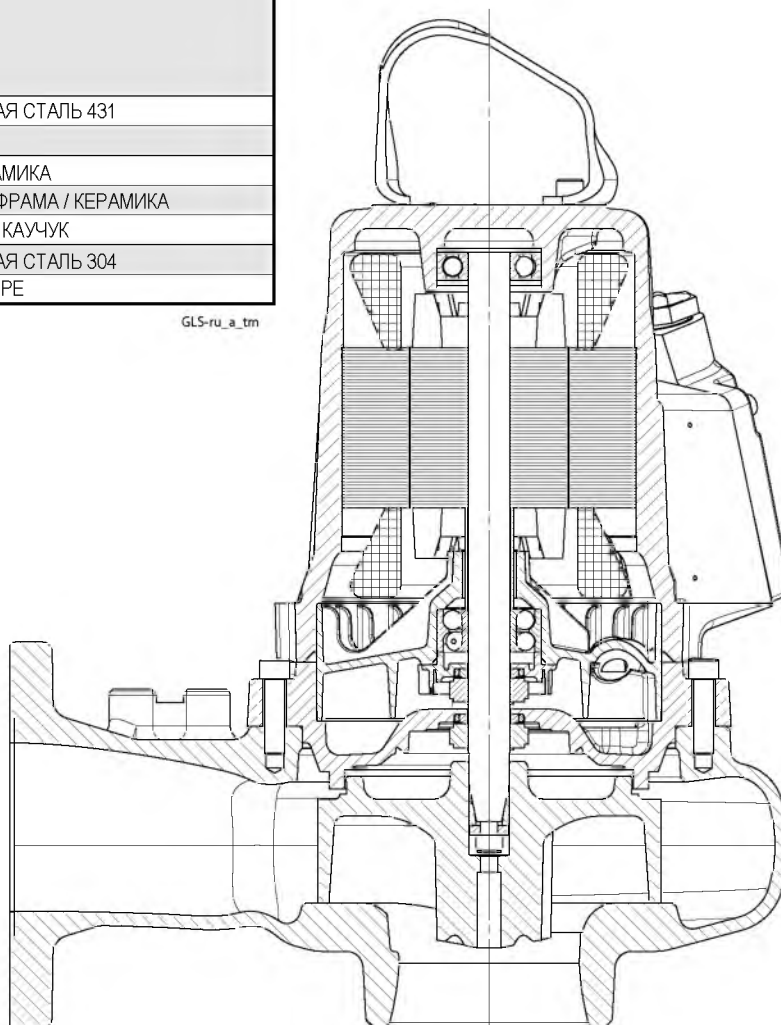

ИДЕНТИФИКАЦИОННОЕ ОБОЗНАЧЕНИЕ

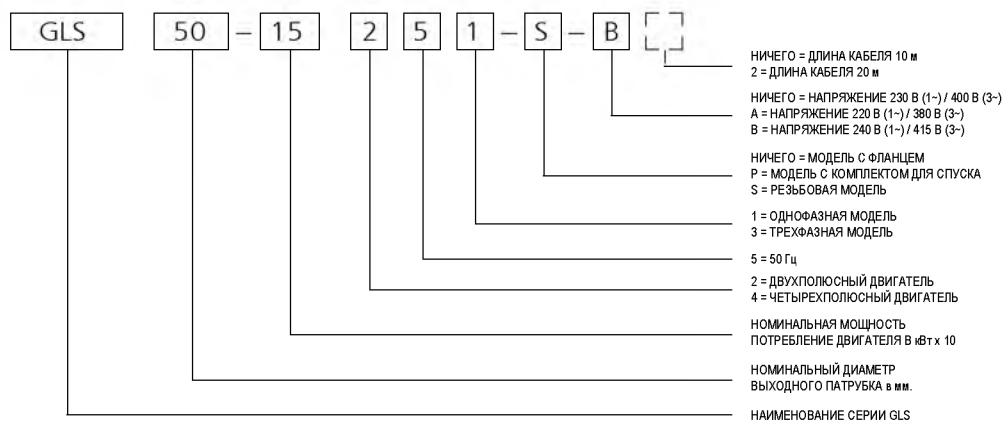

ПРИМЕР: GLS 50-15 251-S-B

Электронасос серии GLS, номинальный выходной патрубок 50 мм, номинальная потребляемая мощность двигателя 1,5 кВт, модель с 2 полюсами, 50 Гц, однофазная, резьбовая модель, напряжение 415 В, длина кабеля 10 м.

СЕРИЯ GLS

ТАБЛИЦА ЭЛЕКТРИЧЕСКИХ ХАРАКТЕРИСТИК ПРИ 50 Гц

ТИП НАСОСА	мин-1	Р _{вх} (P ₁) кВт *	(P ₂) Ном кВт **	НАПРЯЖЕНИЕ / ФАЗЫ ***	ТОК		ПУСК	ТИПЫ ЭЛЕКТРИЧЕСКИХ КАБЕЛЕЙ	КОНДЕНС. РАБОЧИЙ μF/В	КОНДЕНС. ПУСК μF/В
					ПОТРЕБЛЯЕМЫЙ I _{абс} (А)	ПУСКОВОЙ I _{сп} (А)				
GLS 50-15-251-S	2900	2	1,5	230/1	8,4	32	DOL	4G1,5 + 2x1,5	35/400	100/330
GLS 50-15-251-P	2900	2	1,5	230/1	8,4	32	DOL	4G1,5 + 2x1,5	35/400	100/330
GLS 50-16-253-S	2900	1,9	1,6	400/3	3,6	27	DOL	4G1,5 + 2x1,5	-	-
GLS 50-16-253-P	2900	1,9	1,6	400/3	3,6	27	DOL	4G1,5 + 2x1,5	-	-
GLS 50-20-253-S	2900	2,4	2	400/3	4,3	27	DOL	4G1,5 + 2x1,5	-	-
GLS 50-20-253-P	2900	2,4	2	400/3	4,3	27	DOL	4G1,5 + 2x1,5	-	-
GLS 50-24-253-S	2900	3,2	2,4	400/3	5,1	27	DOL	4G1,5 + 2x1,5	-	-
GLS 50-24-253-P	2900	3,2	2,4	400/3	5,1	27	DOL	4G1,5 + 2x1,5	-	-
GLS 65-15-251	2900	2	1,5	230/1	8,4	32	DOL	4G1,5 + 2x1,5	35/400	100/330
GLS 65-16-253	2900	1,9	1,6	400/3	3,6	27	DOL	4G1,5 + 2x1,5	-	-
GLS 65-20-253	2900	2,4	2	400/3	4,3	27	DOL	4G1,5 + 2x1,5	-	-
GLS 65-24-253	2900	3,2	2,4	400/3	5,1	27	DOL	4G1,5 + 2x1,5	-	-
GLS 65-32-253	2900	3,9	3,2	400/3	6,1	52	YD	7G2,5 + 2x1,5	-	-
GLS 65-42-253	2900	5,3	4,2	400/3	8,2	52	YD	7G2,5 + 2x1,5	-	-
GLS 80-32-253	2900	3,9	3,2	400/3	6,1	52	YD	7G2,5 + 2x1,5	-	-
GLS 80-42-253	2900	5,3	4,2	400/3	8,2	52	YD	7G2,5 + 2x1,5	-	-
GLS 80-59-253	2900	6,9	5,9	400/3	11	114	YD	7G2,5 + 2x1,5	-	-
GLS 80-74-253	2900	8,7	7,4	400/3	14	114	YD	7G2,5 + 2x1,5	-	-
GLS 100-24-453	1450	2,8	2,4	400/3	5,5	38	YD	7G2,5 + 2x1,5	-	-
GLS 100-31-453	1450	3,7	3,1	400/3	6,7	38	YD	7G2,5 + 2x1,5	-	-
GLS 100-45-453	1450	5,3	4,5	400/3	9,7	77	YD	7G2,5 + 2x1,5	-	-
GLS 100-59-453	1450	7	5,9	400/3	12	77	YD	7G2,5 + 2x1,5	-	-

Температурная защита статора включена во все модели.

GLS-ru_A_te

* максимальное значение потребляемой двигателем мощности в рабочем диапазоне.

** P₂ = Номинальная мощность на валу.

*** все насосы поставляются также в варианте с 220 и 240 (однофазные) и 380 и 415 (трехфазные).

СЕРИЯ GLS ДИАПАЗОН ГИДРАВЛИЧЕСКИХ ХАРАКТЕРИСТИК ПРИ 50 Гц, 2 и 4 ПОЛЮСА

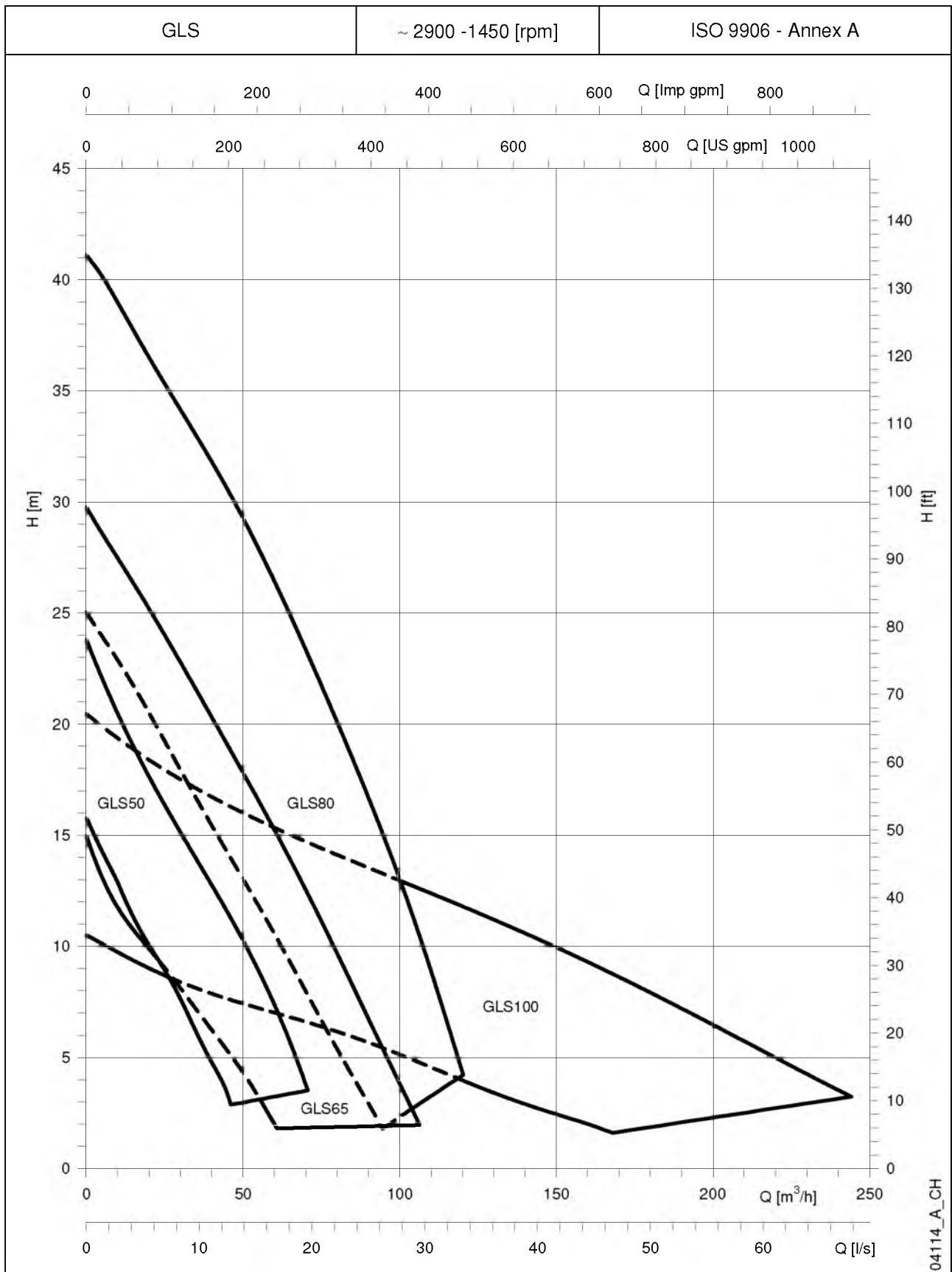

Характеристики действительны для жидкости с плотностью $\rho = 1.0 \text{ кг/дм}^3$ и кинематической вязкостью $\nu = 1 \text{ мм}^2/\text{сек.}$

СЕРИЯ GLS

ТАБЛИЦА ГИДРАВЛИЧЕСКИХ ХАРАКТЕРИСТИК ПРИ 50 Гц

ТИП НАСОСА	Рвх (P1) кВт *	(P2) Ном кВт **	D Раб.кол. мм	мин-1	Q = ПОДАЧА																	Св. проход гвердых веществ
					л/с 0	2	4	6	8	10	15	20	25	30	40	45	50	60	67,8			
					м³/ч 0	7,2	14,4	21,6	28,8	36	54	72	90	108	144	162	180	216	244			
H = ОБЩАЯ ВЫСОТА НАПОРА В МЕТРАХ ВОДНОГО СТОЛБА																						
GLS 50-15-251-S	2	1,5	104	2900	17,0	13,8	11,5	9,7	8,0	5,9									48			
GLS 50-15-251-P	2	1,5	104	2900	15,8	13,7	11,8	10,3	8,8	7,4	3,5								48			
GLS 50-16-253-S	1,9	1,6	104	2900	17,2	14,0	11,7	9,9	8,2	6,1									48			
GLS 50-16-253-P	1,9	1,6	104	2900	16,0	13,8	12,0	10,5	9,1	7,7	3,8								48			
GLS 50-20-253-S	2,4	2	112	2900	19,0	16,8	14,3	12,0	10,1	8,2									48			
GLS 50-20-253-P	2,4	2	112	2900	19,0	16,8	14,9	13,2	11,6	10,2	6,3								48			
GLS 50-24-253-S	3,2	2,4	122	2900	24,0	21,3	19,4	17,1	14,6	12,3	6,3								48			
GLS 50-24-253-P	3,2	2,4	122	2900	23,8	21,3	19,2	17,2	15,4	13,7	9,2								48			
GLS 65-15-251	2	1,5	104	2900	15,0	12,4	10,9	9,6	8,3	7,0	3,4								48			
GLS 65-16-253	1,9	1,6	104	2900	15,1	12,7	11,0	9,7	8,5	7,3	3,6								48			
GLS 65-20-253	2,4	2	112	2900	17,4	15,2	13,4	11,9	10,5	9,2	5,6								48			
GLS 65-24-253	3,2	2,4	122	2900	20,9	18,9	17,1	15,5	14,0	12,5	8,4								48			
GLS 65-32-253	3,9	3,2	142	2900	25,0	23,5	21,9	20,1	18,3	16,4	12,1	7,5	2,9						26			
GLS 65-42-253	5,3	4,2	154	2900	29,8	28,1	26,5	24,8	23,1	21,3	16,8	12,0	6,7						26			
GLS 80-32-253	3,9	3,2	142	2900	25,0	23,5	21,9	20,1	18,3	16,4	12,1	7,5	2,9						26			
GLS 80-42-253	5,3	4,2	154	2900	29,8	28,1	26,5	24,8	23,1	21,3	16,8	12,0	6,7						26			
GLS 80-59-253	6,9	5,9	165	2900	35,6	33,9	32,3	30,6	28,9	27,1	22,5	17,4	11,5	5,0					26			
GLS 80-74-253	8,7	7,4	177	2900	41,1	39,7	37,9	36,1	34,4	32,8	28,2	22,7	16,7	9,8					26			
GLS 100-24-453	2,8	2,4	179	1450	10,5	9,9	9,4	8,9	8,5	8,1	7,2	6,5	5,7	4,7	2,7	1,9			39			
GLS 100-31-453	3,7	3,1	198	1450	13,8	13,0	12,4	11,8	11,3	10,8	9,9	9,0	8,2	7,2	5,1	3,9	2,9		39			
GLS 100-45-453	5,3	4,5	216	1450	17,2	16,5	15,8	15,2	14,6	14,1	12,9	11,9	10,9	9,9	7,8	6,7	5,5	3,0	38			
GLS 100-59-453	7	5,9	233	1450	20,5	19,6	18,9	18,2	17,6	17,0	15,7	14,6	13,5	12,5	10,3	9,2	7,9	5,3	3,2	38		

Эксплуатационные характеристики соответствуют стандартам ISO 9906 - Приложение A.

GLS-50-ru_a.th

Заявленные характеристики действительны для жидкости с плотностью $\rho = 1.0 \text{ кг/дм}^3$ и кинематической вязкостью $\nu = 1 \text{ мм}^2/\text{сек}$.

* Максимальное значение потребляемой двигателем мощности в рабочем диапазоне.

** P2 = Номинальная мощность на валу.

**СЕРИЯ GLS 50 (ОДНОФАЗНЫЕ)
РАБОЧИЕ ХАРАКТЕРИСТИКИ ПРИ 50 Гц, 2 ПОЛЮСА**

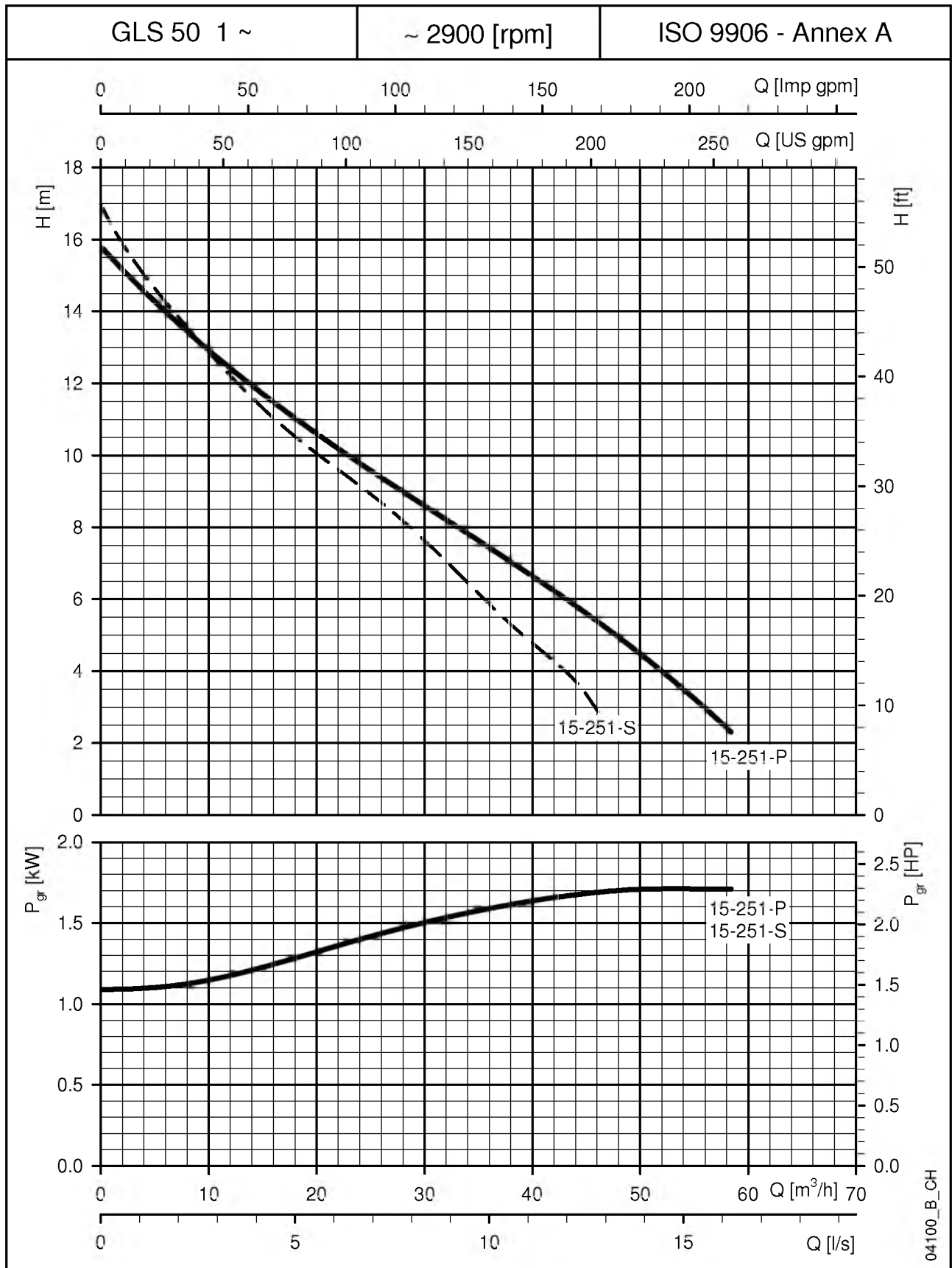

Заявленные характеристики действительны для жидкости с плотностью $\rho = 1.0 \text{ кг/дм}^3$ и кинематической вязкостью $\nu = 1 \text{ мм}^2/\text{сек}$.

**СЕРИЯ GLS 50 (ТРЕХФАЗНЫЕ)
РАБОЧИЕ ХАРАКТЕРИСТИКИ ПРИ 50 Гц, 2 ПОЛЮСА**

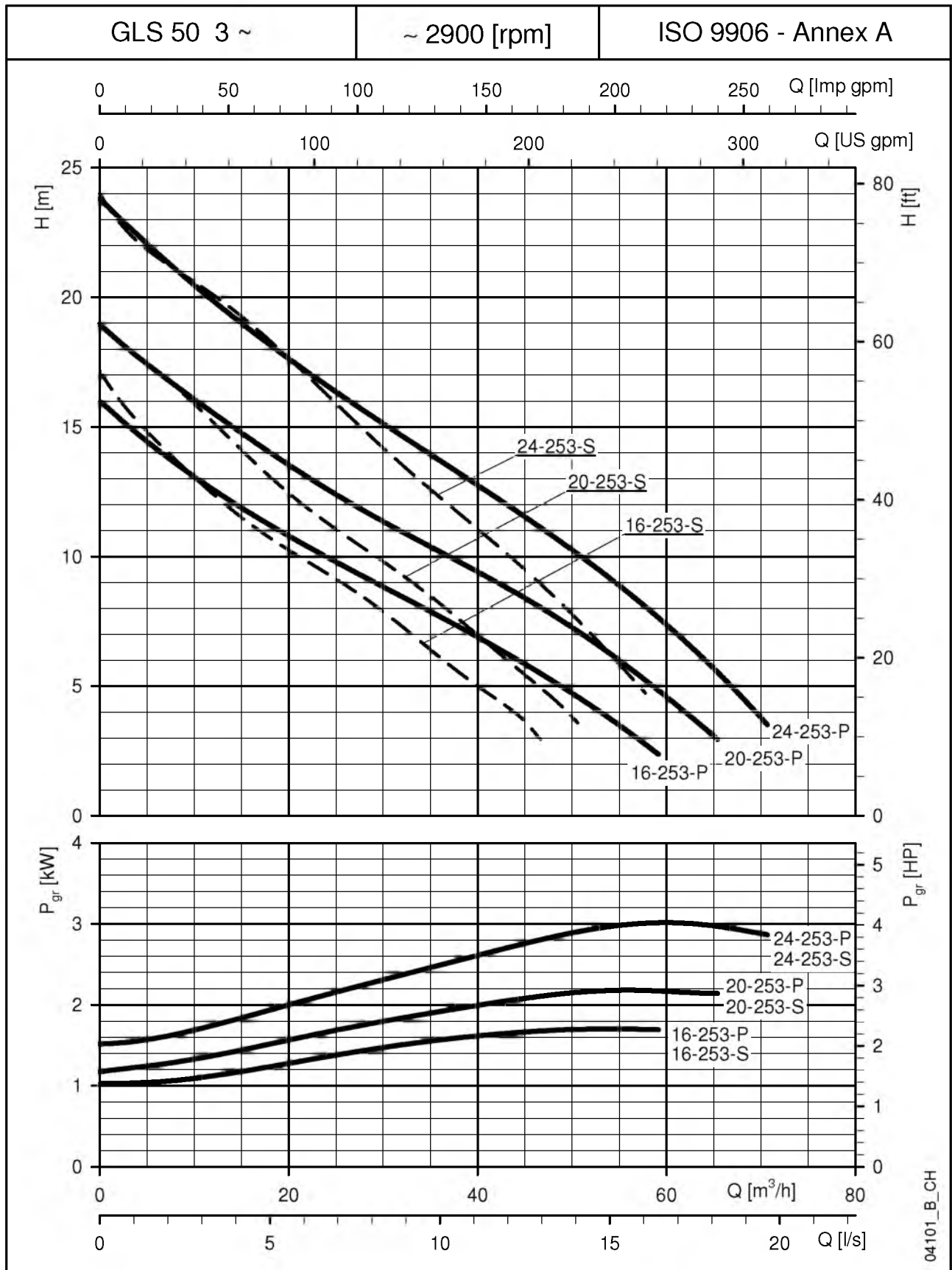

Заявленные характеристики действительны для жидкости с плотностью $\rho = 1.0 \text{ кг/дм}^3$ и кинематической вязкостью $\nu = 1 \text{ мм}^2/\text{сек}$

**СЕРИЯ GLS 65 (ОДНОФАЗНЫЕ)
РАБОЧИЕ ХАРАКТЕРИСТИКИ ПРИ 50 Гц, 2 ПОЛЮСА**

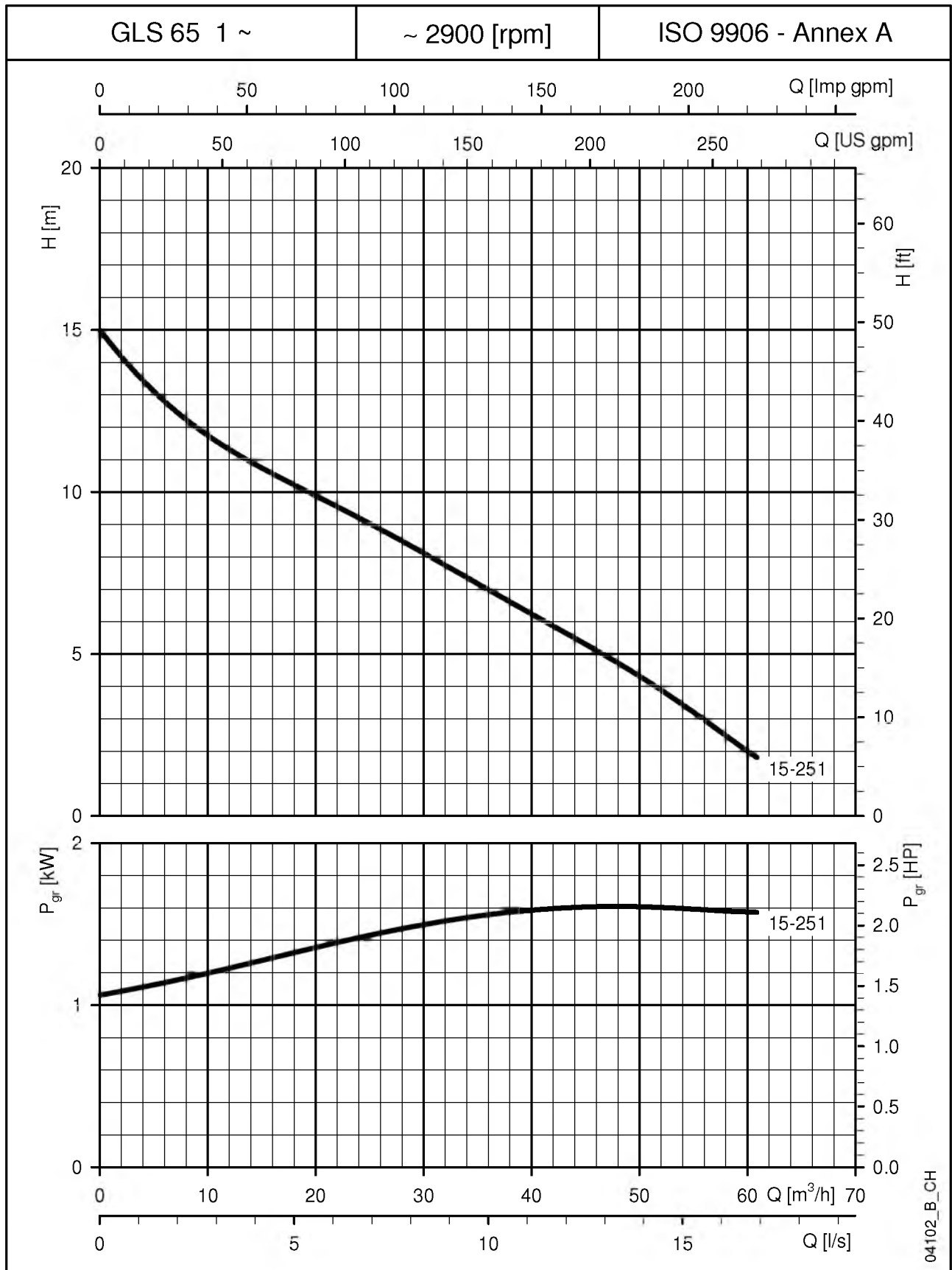

Заявленные характеристики действительны для жидкости с плотностью $\rho = 1.0 \text{ кг/дм}^3$ и кинематической вязкостью $\nu = 1 \text{ мм}^2/\text{сек}$.

**СЕРИЯ GLS 65 (ТРЕХФАЗНЫЕ)
РАБОЧИЕ ХАРАКТЕРИСТИКИ ПРИ 50 Гц, 2 ПОЛЮСА**

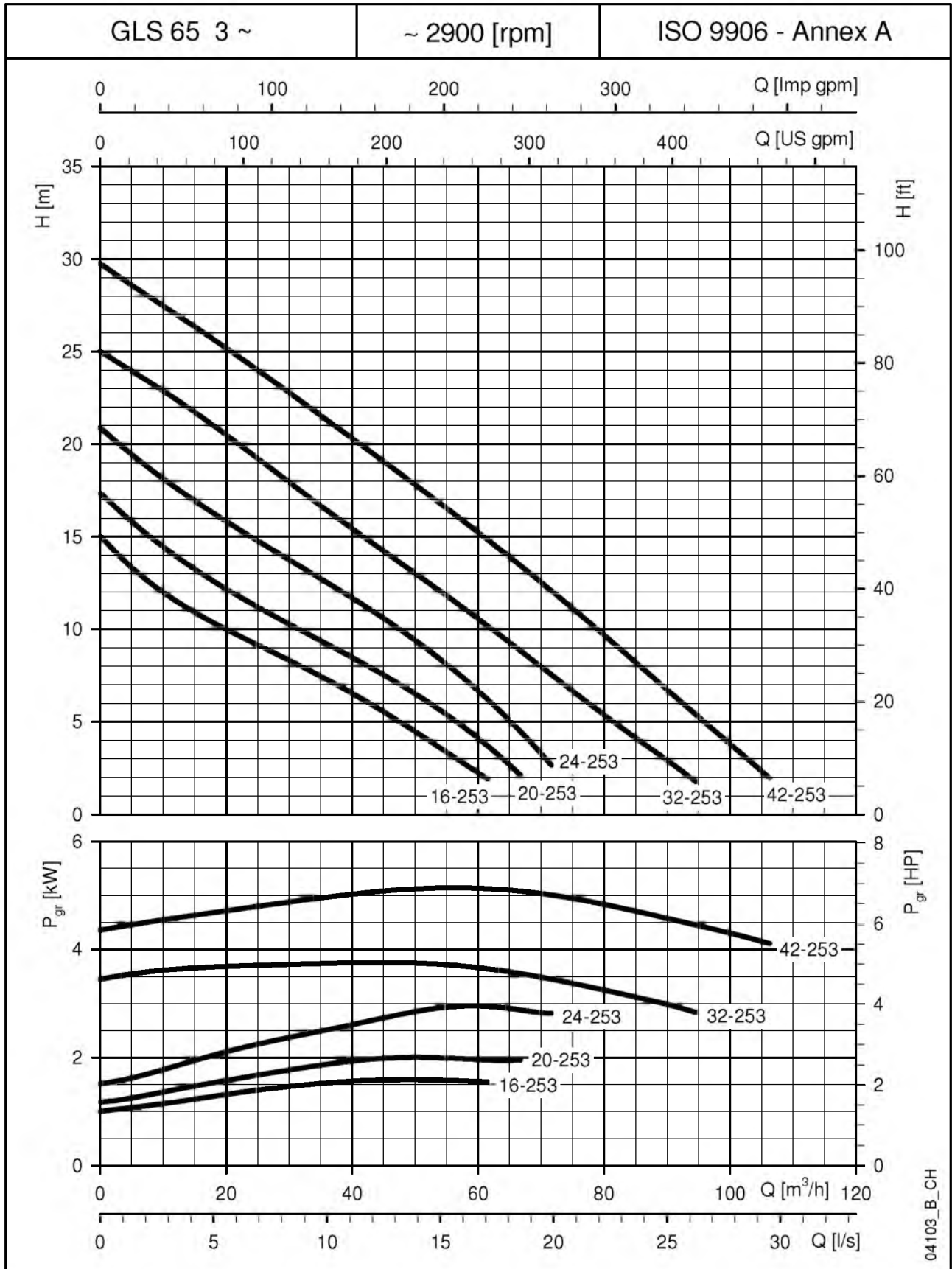

Заявленные характеристики действительны для жидкости с плотностью $\rho = 1.0 \text{ кг/дм}^3$ и кинематической вязкостью $\nu = 1 \text{ мм}^2/\text{сек}$

**СЕРИЯ GLS 80 (ТРЕХФАЗНЫЕ)
РАБОЧИЕ ХАРАКТЕРИСТИКИ ПРИ 50 Гц, 2 ПОЛЮСА**

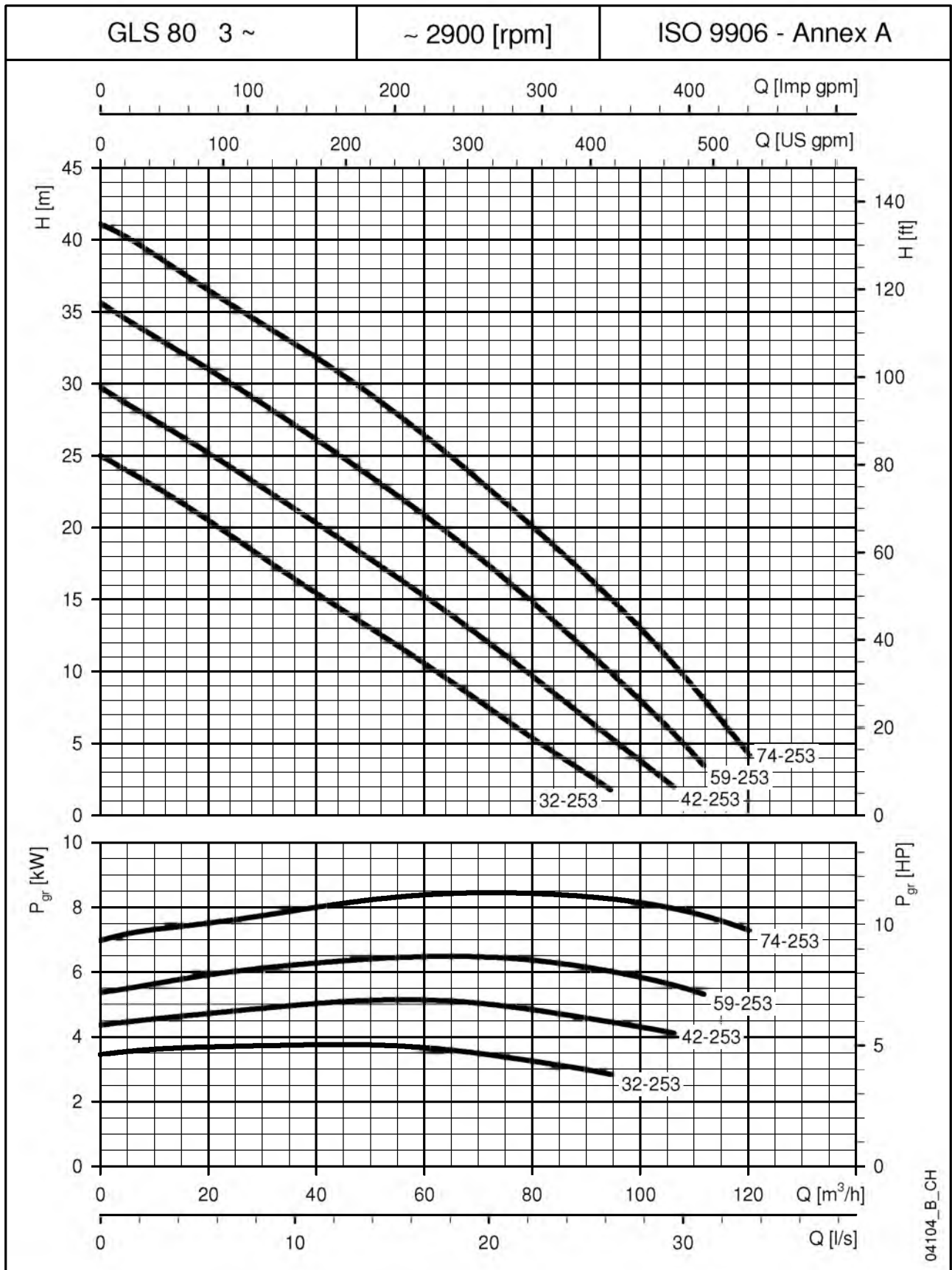

Заявленные характеристики действительны для жидкости с плотностью $\rho = 1.0 \text{ кг/дм}^3$ и кинематической вязкостью $\nu = 1 \text{ мм}^2/\text{сек}$

**СЕРИЯ GLS 100 (ТРЕХФАЗНЫЕ)
РАБОЧИЕ ХАРАКТЕРИСТИКИ ПРИ 50 Гц, 4 ПОЛЮСА**

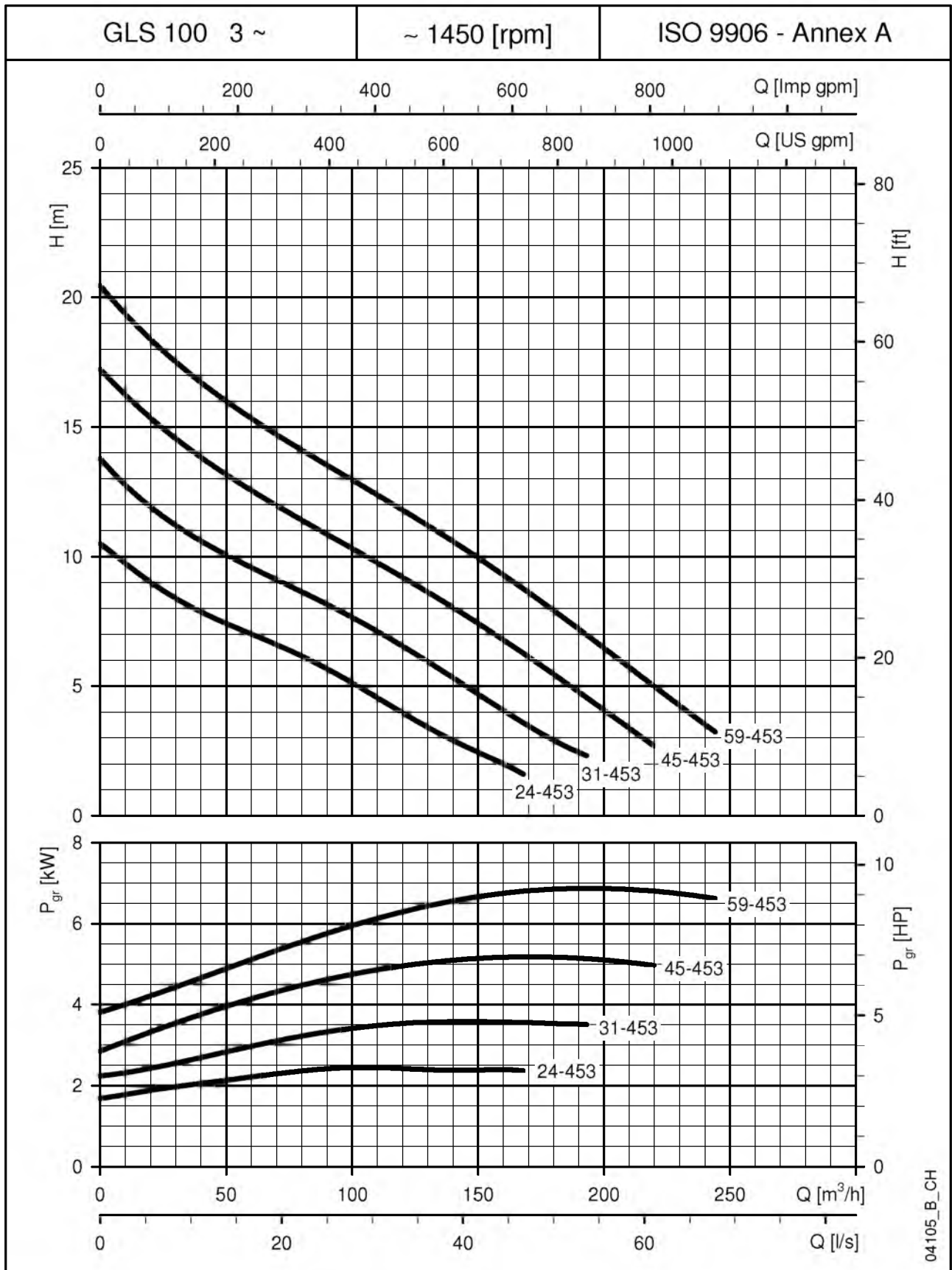

04105_B_CH

Заявленные характеристики действительны для жидкости с плотностью $\rho = 1.0 \text{ кг/дм}^3$ и кинематической вязкостью $\nu = 1 \text{ мм}^2/\text{сек}$

СЕРИЯ GLS РАЗМЕРЫ И ВЕС

СЕРИЯ GLS 50 (DN50) РАЗМЕРЫ И ВЕС

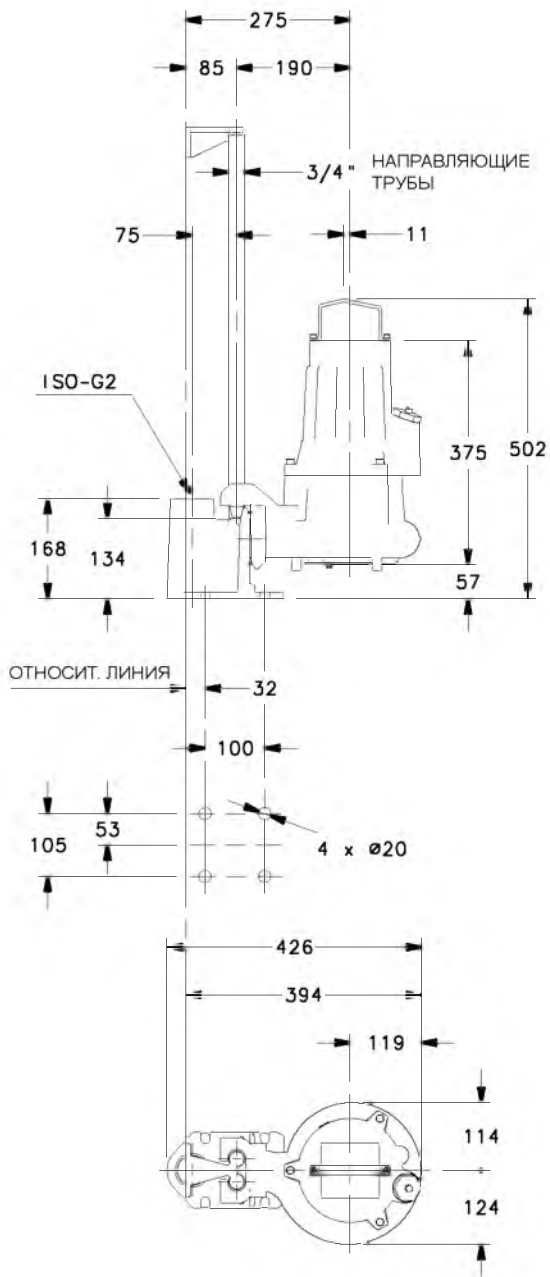

ТИП НАСОСА	ВЕС кг
GLS 50-15-251-P-B	35
GLS 50-16-253-P-B	35
GLS 50-20-253-P-B	35
GLS 50-24-253-P-B	35

gls50-p-2p50-ru_a_td

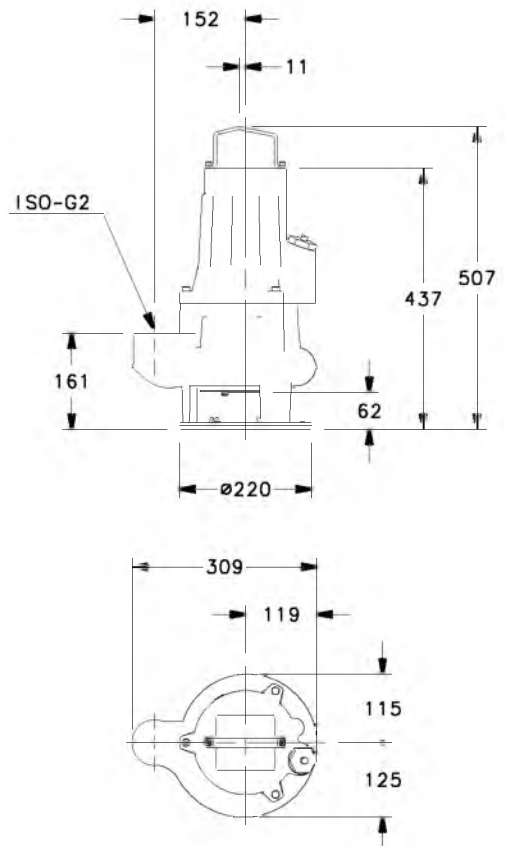

ТИП НАСОСА	ВЕС кг
GLS 50-15-251-S-B	35
GLS 50-16-253-S-B	35
GLS 50-20-253-S-B	35
GLS 50-24-253-S-B	35

gls50-s-2p50-ru_a_td

04180_A_DD

**СЕРИЯ GLS 65 (DN65)
РАЗМЕРЫ И ВЕС**

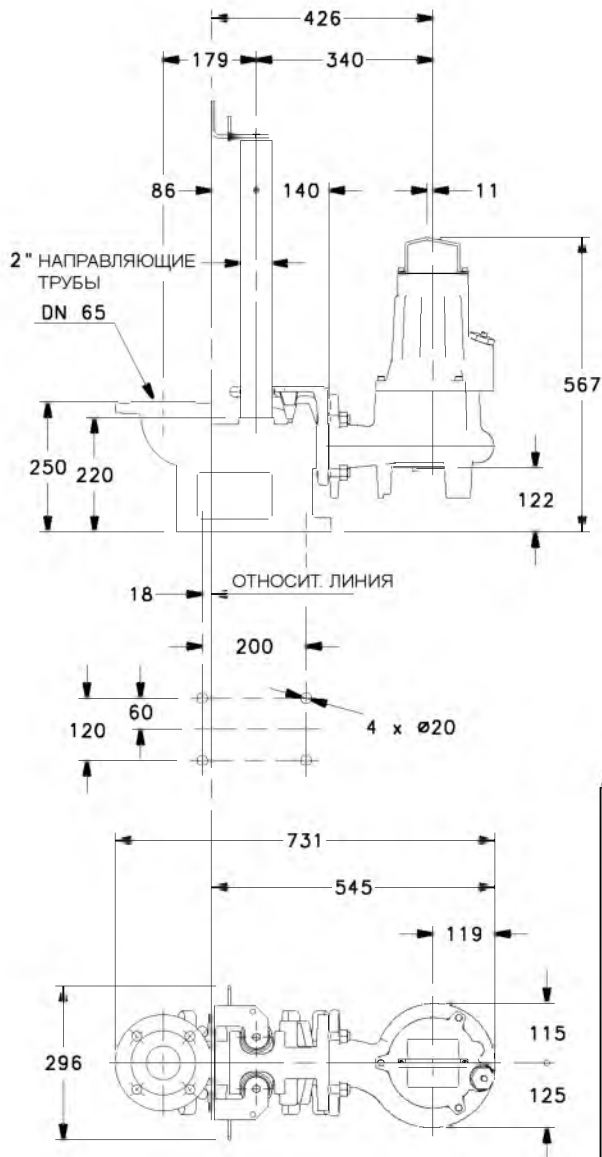

ТИП НАСОСА	ВЕС кг
GLS 65-15-251-B	40
GLS 65-16-253-B	40
GLS 65-20-253-B	40
GLS 65-24-253-B	40

gls65-1-2p50-ru_a_td

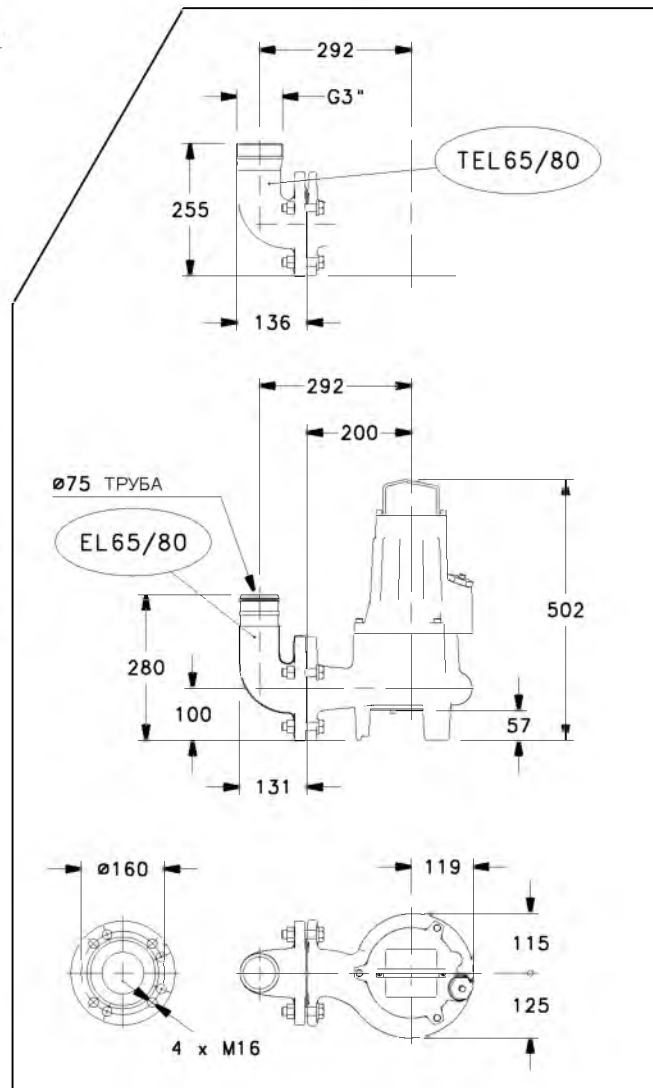

04181_A_DD

СЕРИЯ GLS 65 (DN65) РАЗМЕРЫ И ВЕС

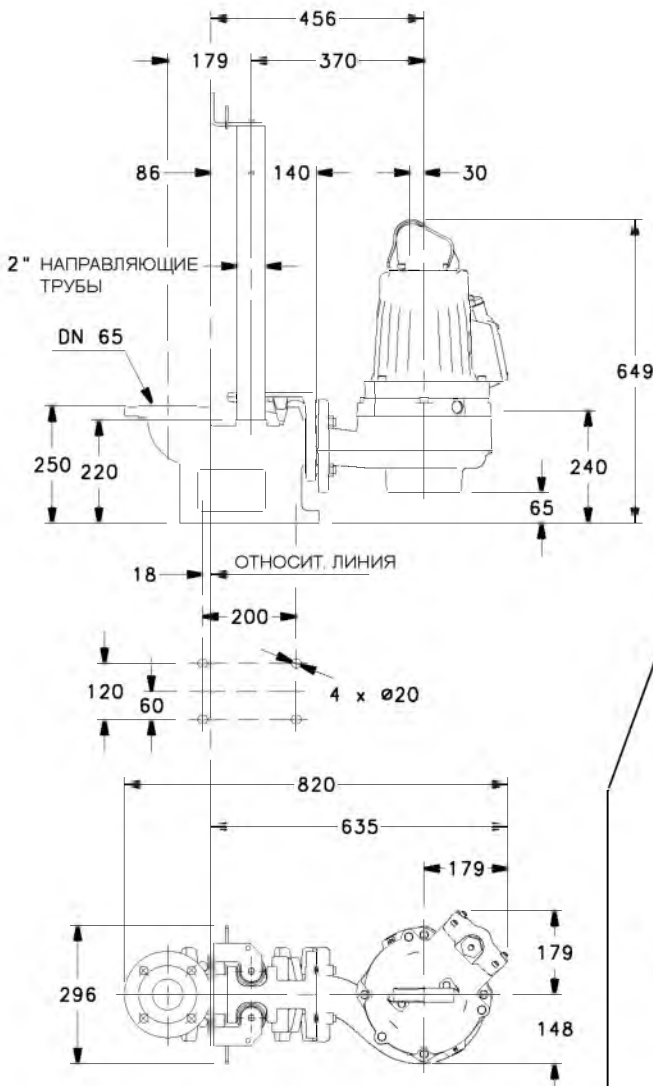

ТИП НАСОСА	ВЕС кг
GLS 65-32-253-B	55
GLS 65-42-253-B	55

gls65-2-2p50-ru_a_td

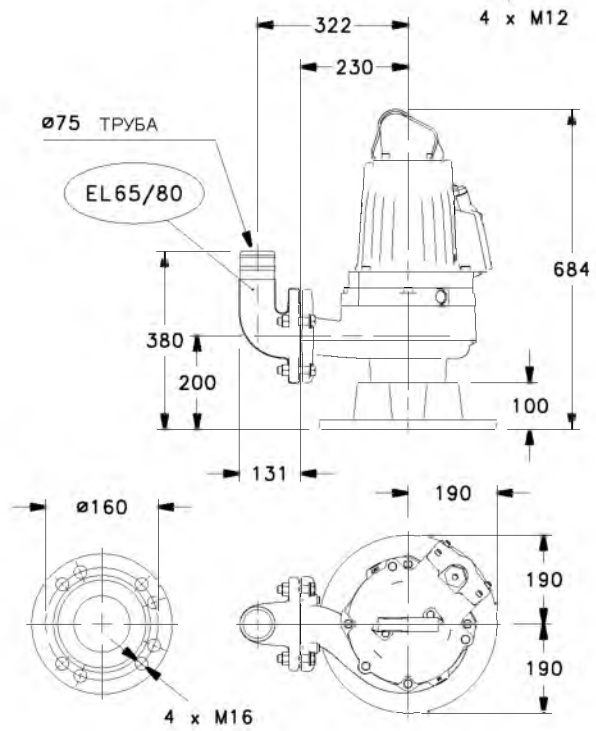
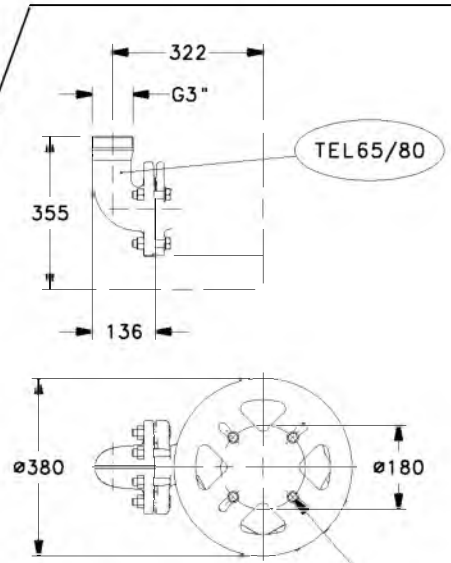

04182_A_DD

СЕРИЯ GLS 80 (DN80) РАЗМЕРЫ И ВЕС

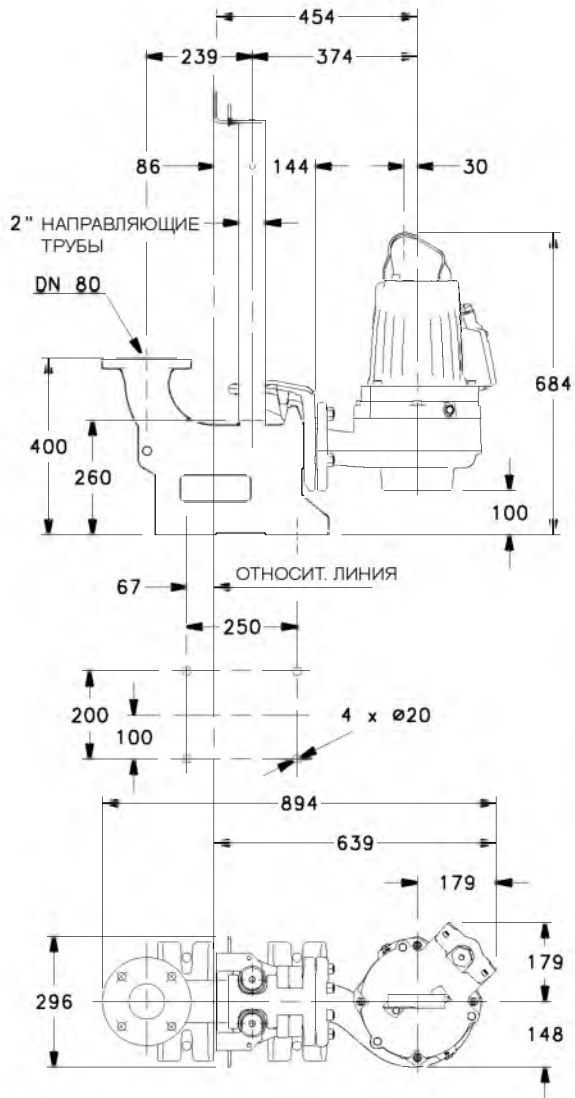

ТИП НАСОСА	ВЕС кг
GLS 80-32-253-B	55
GLS 80-42-253-B	55

gls80-1-2p50-ru a td

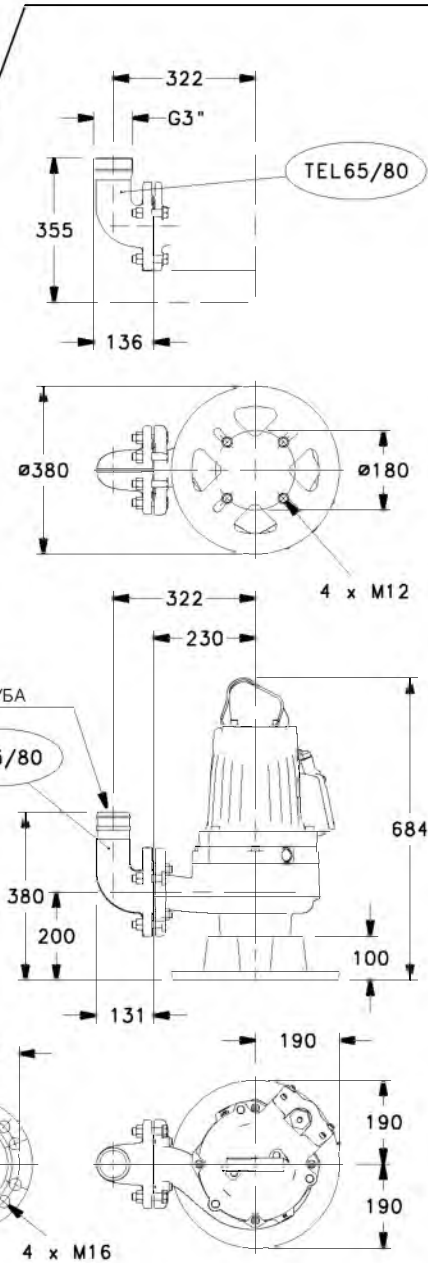

04183_A_DD

СЕРИЯ GLS 80 (DN80) РАЗМЕРЫ И ВЕС

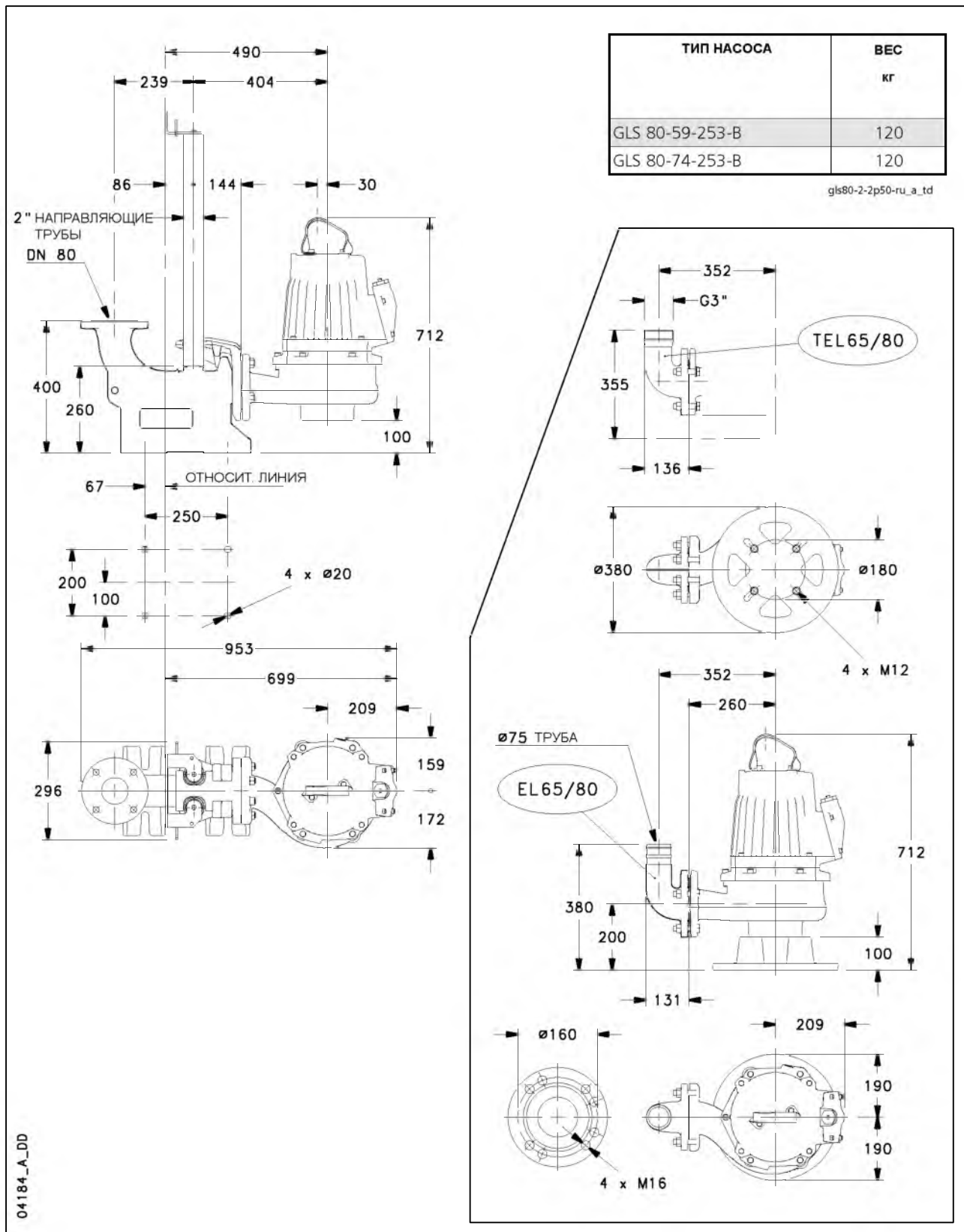

СЕРИЯ GLS 100 (DN100) РАЗМЕРЫ И ВЕС

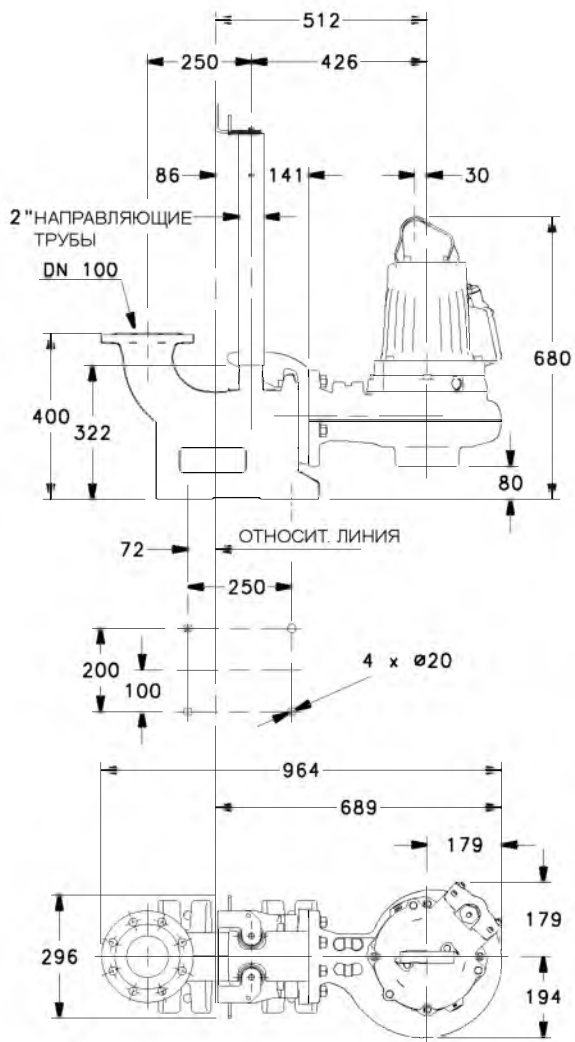

ТИП НАСОСА	ВЕС кг
GLS 100-24-253-B	65
GLS 100-31-253-B	65

gls100-1-2p50-ru_a_td

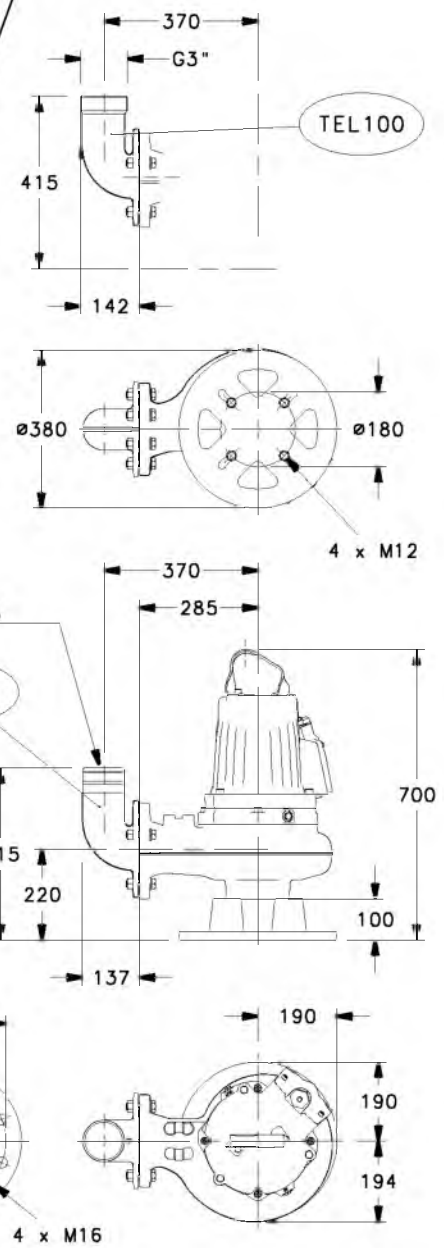

04185_A_DD

СЕРИЯ GLS 100 (DN100) РАЗМЕРЫ И ВЕС

ТИП НАСОСА	ВЕС кг
GLS 100-45-253-B	135
GLS 100-59-253-B	135

gls100-2-2p50-ru_a_td

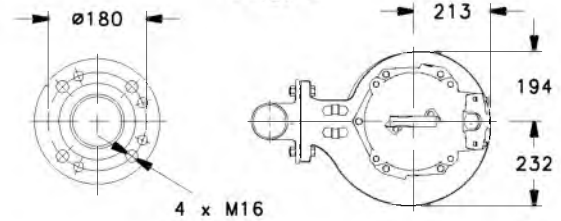
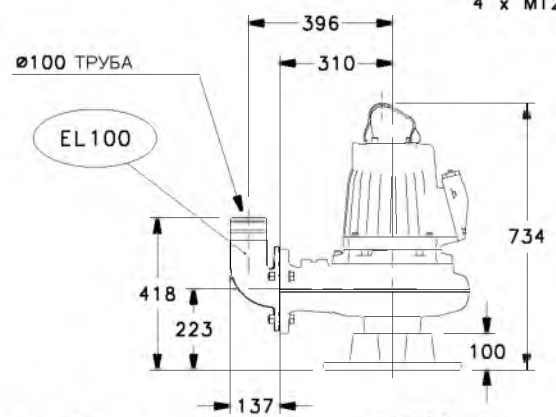
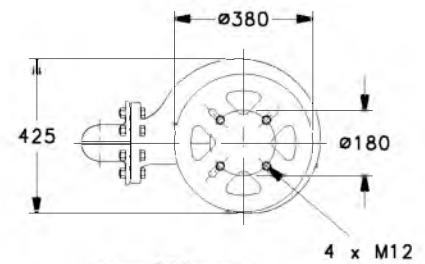
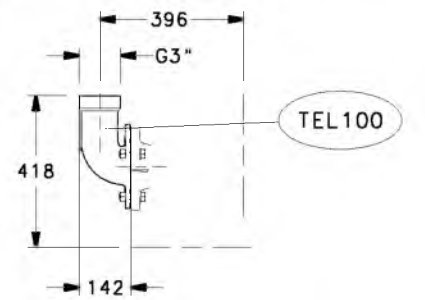
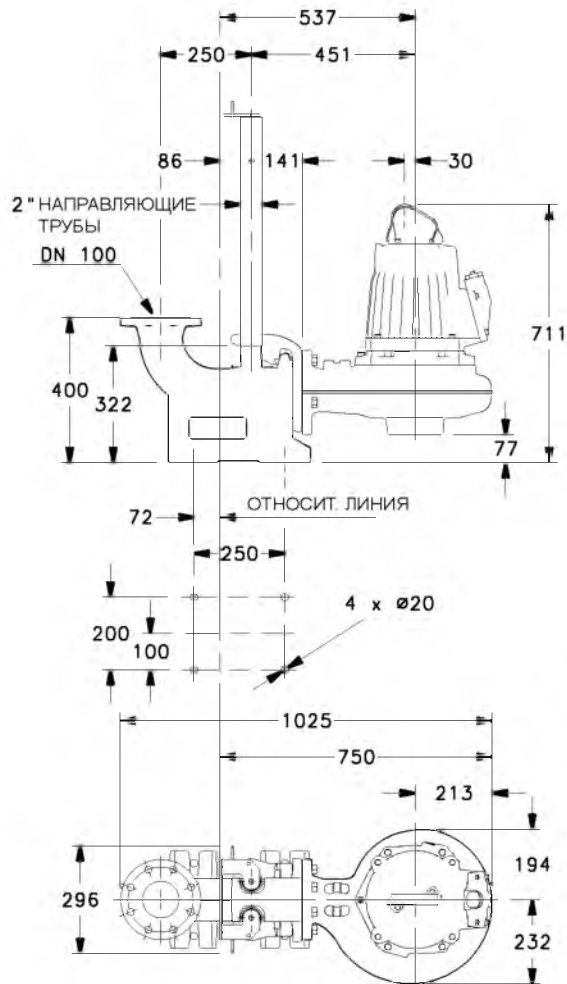

04186_A_DD

Погружные насосы

Серия GLV



ОБЛАСТИ ПРИМЕНЕНИЯ

БЫТОВОЕ, КОММУНАЛЬНОЕ, ПРОМЫШЛЕННОЕ.

ПРИМЕНЕНИЕ

- Перекачивание сточных вод, бытовых стоков и промышленного шлама, а также чистых вод, осушение котлованов и заболоченных почв. Рабочее колесо Vortex особенно хорошо подходит для случаев уменьшенной подачи с высоким напором и для перекачивания загрязненных и абразивных жидкостей.

ТЕХНИЧЕСКИЕ ХАРАКТЕРИСТИКИ

- **Подача:** до 200 м³/ч
- **Напор:** до 29 м.
- **Свободный проход:** до 100 мм (см. таблицу гидравлических характеристик).
- **DN** подача: 50 - 65 - 80 - 100 мм.
- **Мощность двигателя:** до 7,4 кВт.
- Максимальная **температура** жидкости: 40 °С.
- Максимальная **глубина** погружения: 20 м.
- **pH перекачиваемой жидкости:** pH 5,5-14.
- Макс. **плотность** жидкости: 1100 кг/м³
- Степень **защиты** двигателя: IP68 и класс изоляции H (180°C).
- **Питание** 230 В однофазное, 400 В трехфазное, 50 Гц.
- **Колебания** напряжения:
 - непрерывная работа макс. ±5%.
 - прерывистая работа макс. ±10%.
- **Расхождение** напряжения между фазами макс. 2%.
- Максимальная **частота** запусков: 30 в час.

ХАРАКТЕРИСТИКИ КОНСТРУКЦИИ

- **Прочная** чугунная конструкция.
- Открытое **рабочее колесо** типа Vortex.
- **Двойное торцевое уплотнение:** сторона насоса из карбида вольфрама/керамики, сторона двигателя из графита/керамики, с находящейся внутри масляной камерой.
- **Кабель** (10 м у стандартной модели):
 - Прямой пуск: SUBCAB® 4G1,5+2x1,5.
 - Пуск Y/D: SUBCAB® 7G2,5+2x1,5.
- Серийная температурная **защита** двигателя: срабатывание при 125°C.

ИСПОЛНЕНИЕ ПО ЗАКАЗУ

- Кабель 20 м.
- Взрывобезопасная модель.
- Другое напряжение: 380 В и 415 В для трехфазной модели, 220 В и 240 В для однофазной модели.

ПРИНАДЛЕЖНОСТИ / МОНТАЖ

- Система спуска.
- Выходной патрубок под углом 90°.
- Резьбовой выходной патрубок под углом 90°.
- Опорная ножка.
- Шаровой обратный клапан.
- Поплавков для вод, содержащих загрязняющие вещества.
- Электрощкафы управления и контроля.

СЕРИЯ GLV ВИД НАСОСА В РАЗРЕЗЕ И ТАБЛИЦА МАТЕРИАЛОВ

КОМПОНЕНТ	МАТЕРИАЛ
Корпус двигателя	СЕРЫЙ ЧУГУН
Масляная камера с уплотнениями	
Корпус насоса	
Рабочее колесо	
Вал	НЕРЖАВЕЮЩАЯ СТАЛЬ 431
Подшипники	ШАРИКОВЫЕ
Прокладка стороны двигателя	ГРАФИТ / КЕРАМИКА
Прокладка стороны насоса	КАРБИД ВОЛЬФРАМА / КЕРАМИКА
Прокладки	НИТРИЛЬНЫЙ КАУЧУК
Винты	НЕРЖАВЕЮЩАЯ СТАЛЬ 304
Кабель питания	ЭЛАСТОМЕР СРЕ

GLV-ru_a_tm

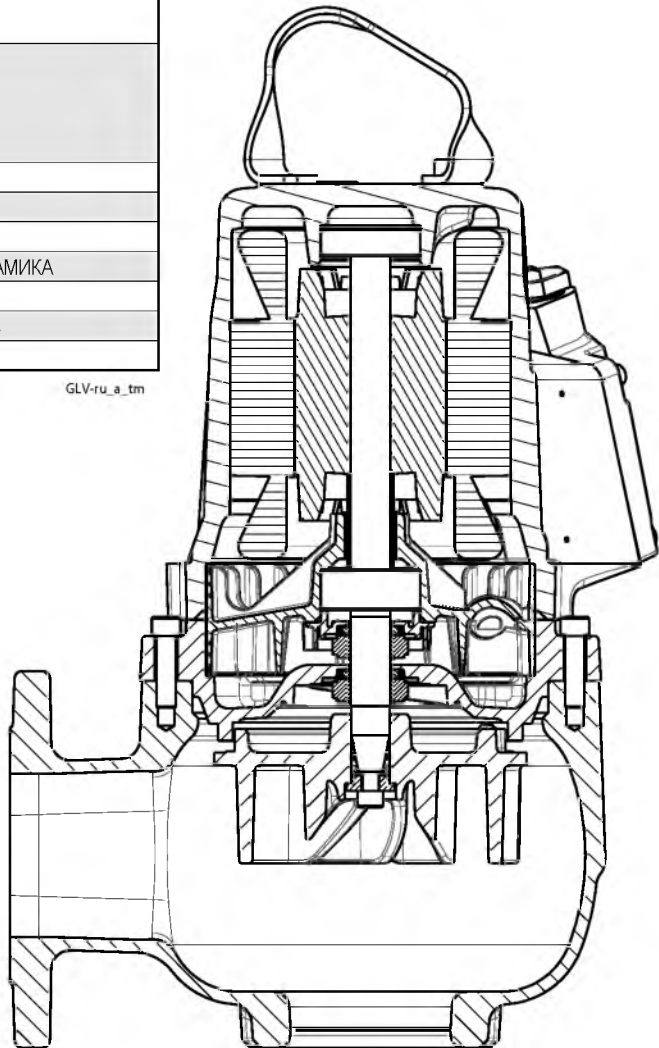

ИДЕНТИФИКАЦИОННОЕ ОБОЗНАЧЕНИЕ

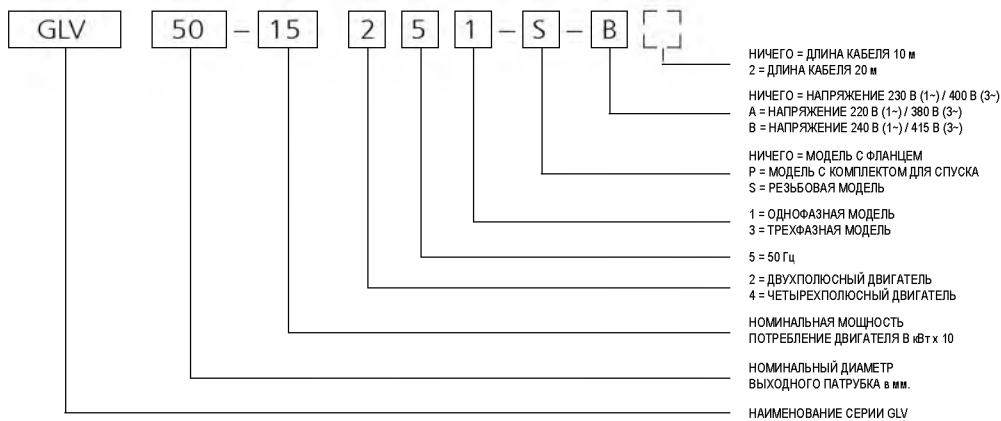

ПРИМЕР : GLV 50-15 251-S-B

Электронасос серии GLV, номинальный выходной патрубок 50 мм, номинальная потребляемая мощность двигателя 1,5 кВт, модель с 2 полюсами, 50 Гц, однофазная, резьбовая модель, напряжение 415 В, длина кабеля 10 м.

СЕРИЯ GLV ТАБЛИЦА ЭЛЕКТРИЧЕСКИХ ХАРАКТЕРИСТИК ПРИ 50 Гц

ТИП НАСОСА	мин-1	Р _{вх} (P1) кВт	(P2) Ном кВт	НАПРЯЖЕНИЕ / ФАЗЫ	ТОК		ПУСК	ТИПЫ ЭЛЕКТРИЧЕСКИХ КАБЕЛЕЙ	КОНДЕНС. РАБОЧИЙ μF/V	КОНДЕНС. ПУСК μF/V
					ПОТРЕБЛЯЕМЫЙ I _{абс} (A)	ПУСКОВОЙ I _{сп} (A)				
GLV 50-12-251-S	2900	1,5	1,2	230/1	6,7	32	DOL	4G1,5 + 2x1,5	35/400	100/330
GLV 50-12-251-P	2900	1,5	1,2	230/1	6,7	32	DOL	4G1,5 + 2x1,5	35/400	100/330
GLV 50-15-251-S	2900	2	1,5	230/1	8,4	32	DOL	4G1,5 + 2x1,5	35/400	100/330
GLV 50-15-251-P	2900	2	1,5	230/1	8,4	32	DOL	4G1,5 + 2x1,5	35/400	100/330
GLV 50-16-253-S	2900	1,9	1,6	400/3	3,6	27	DOL	4G1,5 + 2x1,5	-	-
GLV 50-16-253-P	2900	1,9	1,6	400/3	3,6	27	DOL	4G1,5 + 2x1,5	-	-
GLV 50-20-253-S	2900	2,6	2	400/3	4,3	27	DOL	4G1,5 + 2x1,5	-	-
GLV 50-20-253-P	2900	2,6	2	400/3	4,3	27	DOL	4G1,5 + 2x1,5	-	-
GLV 50-24-253-S	2900	3,2	2,4	400/3	5,1	27	DOL	4G1,5 + 2x1,5	-	-
GLV 50-24-253-P	2900	3,2	2,4	400/3	5,1	27	DOL	4G1,5 + 2x1,5	-	-
GLV 65-15-251	2900	2	1,5	230/1	8,4	32	DOL	4G1,5 + 2x1,5	35/400	100/330
GLV 65-15-253	2900	2	1,6	400/3	3,6	27	DOL	4G1,5 + 2x1,5	-	-
GLV 65-20-253	2900	2,5	2	400/3	4,3	27	DOL	4G1,5 + 2x1,5	-	-
GLV 65-24-253	2900	3,2	2,4	400/3	5,1	27	DOL	4G1,5 + 2x1,5	-	-
GLV 65-32-253	2900	3,8	3,2	400/3	6,1	52	YD	7G2,5 + 2x1,5	-	-
GLV 65-42-253	2900	5,3	4,2	400/3	8,2	52	YD	7G2,5 + 2x1,5	-	-
GLV 80-32-253	2900	3,8	3,2	400/3	6,1	52	YD	7G2,5 + 2x1,5	-	-
GLV 80-42-253	2900	5,3	4,2	400/3	8,2	52	YD	7G2,5 + 2x1,5	-	-
GLV 80-59-253	2900	6,9	5,9	400/3	11	114	YD	7G2,5 + 2x1,5	-	-
GLV 80-74-253	2900	8,7	7,4	400/3	14	114	YD	7G2,5 + 2x1,5	-	-
GLV 100-24-453	1450	2,8	2,4	400/3	5,5	38	YD	7G2,5 + 2x1,5	-	-
GLV 100-31-453	1450	3,7	3,1	400/3	6,7	38	YD	7G2,5 + 2x1,5	-	-
GLV 100-45-453	1450	5,3	4,5	400/3	9,7	77	YD	7G2,5 + 2x1,5	-	-
GLV 100-59-453	1450	7	5,9	400/3	12	77	YD	7G2,5 + 2x1,5	-	-

Температурная защита статора включена во все модели.

GLV-ru_A_te

* максимальное значение потребляемой двигателем мощности в рабочем диапазоне.

** P2 = Номинальная мощность на валу.

*** все насосы поставляются также в варианте с 220 и 240 (однофазные) и 380 и 415 (трехфазные).

СЕРИЯ GLV ДИАПАЗОН ГИДРАВЛИЧЕСКИХ ХАРАКТЕРИСТИК ПРИ 50 Гц, 2 и 4 ПОЛЮСА

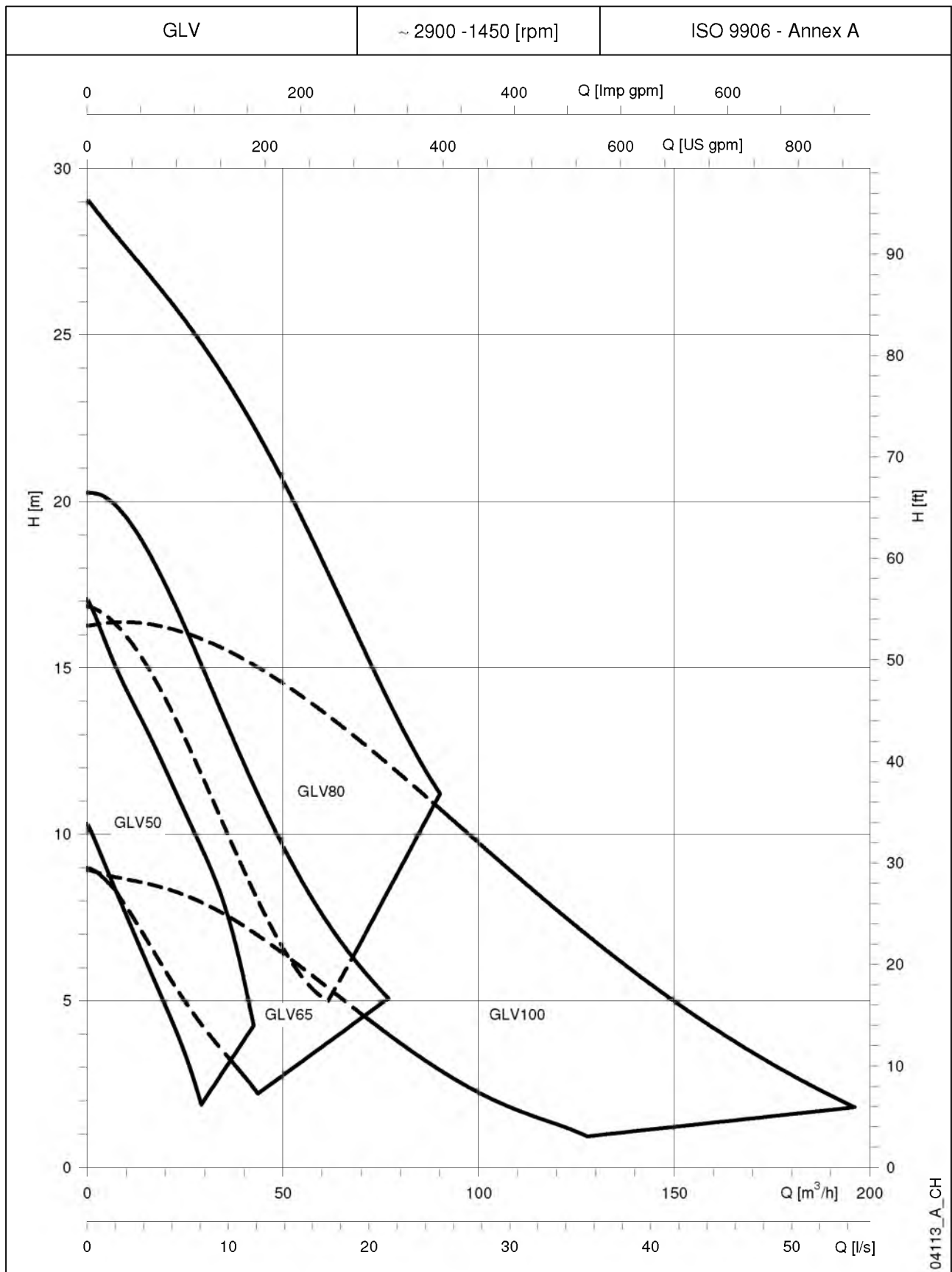

Характеристики действительны для жидкости с плотностью $\rho = 1.0 \text{ кг/дм}^3$ и кинематической вязкостью $\nu = 1 \text{ мм}^2/\text{сек.}$

СЕРИЯ GLV

ТАБЛИЦА ГИДРАВЛИЧЕСКИХ ХАРАКТЕРИСТИК ПРИ 50 Гц

ТИП НАСОСА	Рвх (P1) кВт *	(P2) Ном кВт **	D Раб. кол. мм	МИН-1	Q = ПОДАЧА															Св. проход твердых веществ
					л/с 0	2	4	6	8	10	12,5	15	20	25	30	35	40	45	54	
					м³/ч 0	7,2	14,4	21,6	28,8	36	45	54	72	90	108	126	144	162	196	
H = ОБЩАЯ ВЫСОТА НАПОРА В МЕТРАХ ВОДНОГО СТОЛБА																				
GLV 50-12-251-S	1,5	1,2	104	2900	10,3	8,2	6,1	4,0	1,5											48
GLV 50-12-251-P	1,5	1,2	104	2900	10,3	8,3	6,4	4,4	2,0											48
GLV 50-15-251-S	2	1,5	118	2900	14,1	11,8	9,8	7,5	4,7											48
GLV 50-15-251-P	2	1,5	118	2900	13,4	11,7	9,9	7,9	5,4											48
GLV 50-16-253-S	1,9	1,6	104	2900	10,4	8,3	6,2	4,1	1,6											48
GLV 50-16-253-P	1,9	1,6	104	2900	10,4	8,4	6,5	4,5	2,2											48
GLV 50-20-253-S	2,6	2	118	2900	14,2	12,0	10,0	7,7	5,0											48
GLV 50-20-253-P	2,6	2	118	2900	13,6	11,8	10,2	8,2	5,6											48
GLV 50-24-253-S	3,2	2,4	128	2900	17,5	15,1	13,0	10,8	8,5	5,8										48
GLV 50-24-253-P	3,2	2,4	128	2900	17,1	15,0	13,3	11,5	9,7	7,5										48
GLV 65-15-251	2	1,5	105	2900	9,0	8,3	7,0	5,6	4,3	3,3										65
GLV 65-15-253	2	1,6	105	2900	9,1	8,4	7,1	5,7	4,5	3,4										65
GLV 65-20-253	2,5	2	117	2900	11,7	10,9	9,5	8,0	6,4	5,1	3,5									65
GLV 65-24-253	3,2	2,4	129	2900	14,6	13,6	12,2	10,7	9,1	7,6	5,7	3,6								65
GLV 65-32-253	3,8	3,2	138	2900	16,9	16,3	15,2	13,7	11,9	10,0	7,7	5,9								65
GLV 65-42-253	5,3	4,2	155	2900	20,3	19,9	18,7	17,1	15,2	13,2	10,8	8,8	5,7							65
GLV 80-32-253	3,8	3,2	138	2900	16,9	16,3	15,2	13,7	11,9	10,0	7,7	5,9								65
GLV 80-42-253	5,3	4,2	155	2900	20,3	19,9	18,7	17,1	15,2	13,2	10,8	8,8	5,7							65
GLV 80-59-253	6,9	5,9	159	2900	24,4	23,4	22,4	21,5	20,3	19,0	17,1	14,8	10,2							65
GLV 80-74-253	8,7	7,4	168	2900	29,1	28,0	27,0	26,0	24,8	23,5	21,7	19,7	15,2	11,2						65
GLV 100-24-453	2,8	2,4	175	1450	8,9	8,7	8,5	8,3	8,0	7,5	6,9	6,1	4,4	2,9	1,8	1,0				80
GLV 100-31-453	3,7	3,1	193	1450	11,1	10,9	10,7	10,4	10,1	9,7	9,2	8,6	7,1	5,6	4,1	2,8	1,9			80
GLV 100-45-453	5,3	4,5	204	1450	13,2	13,2	13,2	13,0	12,7	12,3	11,7	11,0	9,5	7,9	6,2	4,8	3,4	2,3		100
GLV 100-59-453	7	5,9	223	1450	16,3	16,4	16,3	16,2	15,9	15,5	14,9	14,2	12,6	10,8	8,9	7,1	5,5	4,0	1,8	100

Эксплуатационные характеристики соответствуют стандартам ISO 9906 - Приложение A.

GLV-50-ru_a_th

Заявленные характеристики действительны для жидкости с плотностью $\rho = 1.0 \text{ кг/дм}^3$ и кинематической вязкостью $\nu = 1 \text{ мм}^2/\text{сек}$.

* Максимальное значение потребляемой двигателем мощности в рабочем диапазоне.

** P2 = Номинальная мощность на валу.

**СЕРИЯ GLV 50 (ОДНОФАЗНЫЕ)
РАБОЧИЕ ХАРАКТЕРИСТИКИ ПРИ 50 Гц, 2 ПОЛЮСА**

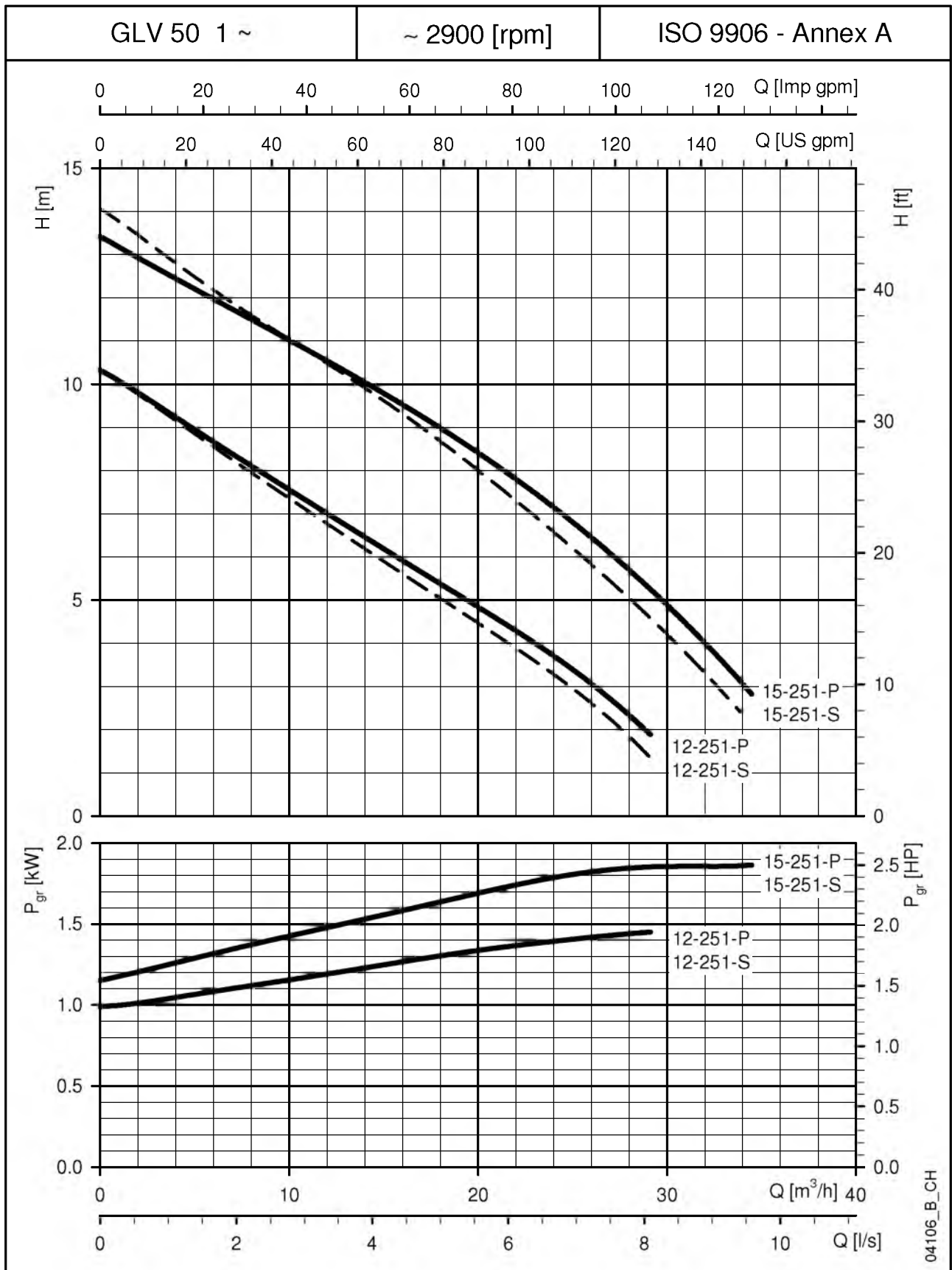

Заявленные характеристики действительны для жидкости с плотностью $\rho = 1.0 \text{ кг/дм}^3$ и кинематической вязкостью $\nu = 1 \text{ мм}^2/\text{сек}$

**СЕРИЯ GLV 50 (ТРЕХФАЗНЫЕ)
РАБОЧИЕ ХАРАКТЕРИСТИКИ ПРИ 50 Гц, 2 ПОЛЮСА**

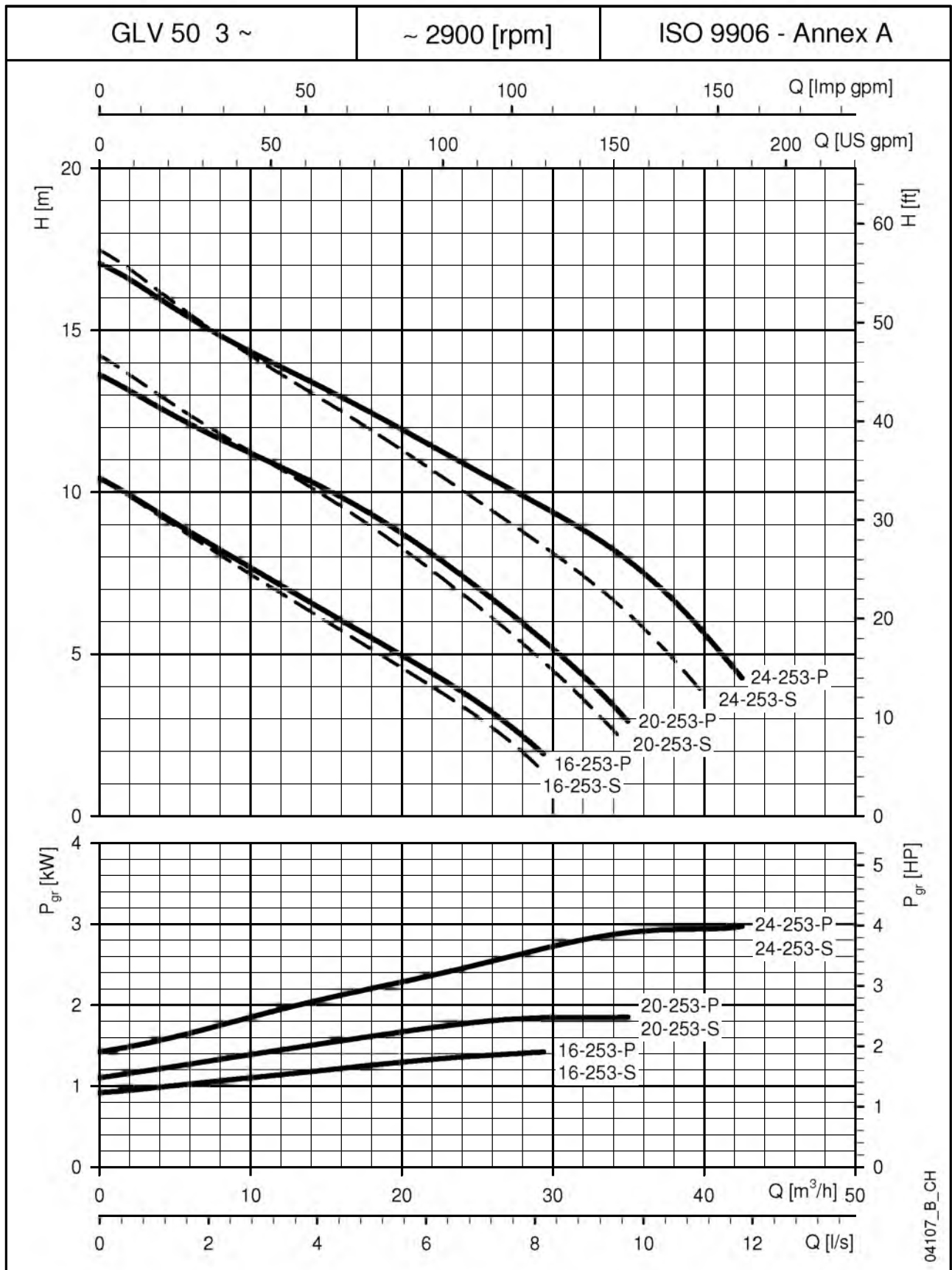

Заявленные характеристики действительны для жидкости с плотностью $\rho = 1,0 \text{ кг/дм}^3$ и кинематической вязкостью $\nu = 1 \text{ мм}^2/\text{сек}$

**СЕРИЯ GLV 65 (ОДНОФАЗНЫЕ)
РАБОЧИЕ ХАРАКТЕРИСТИКИ ПРИ 50 Гц, 2 ПОЛЮСА**

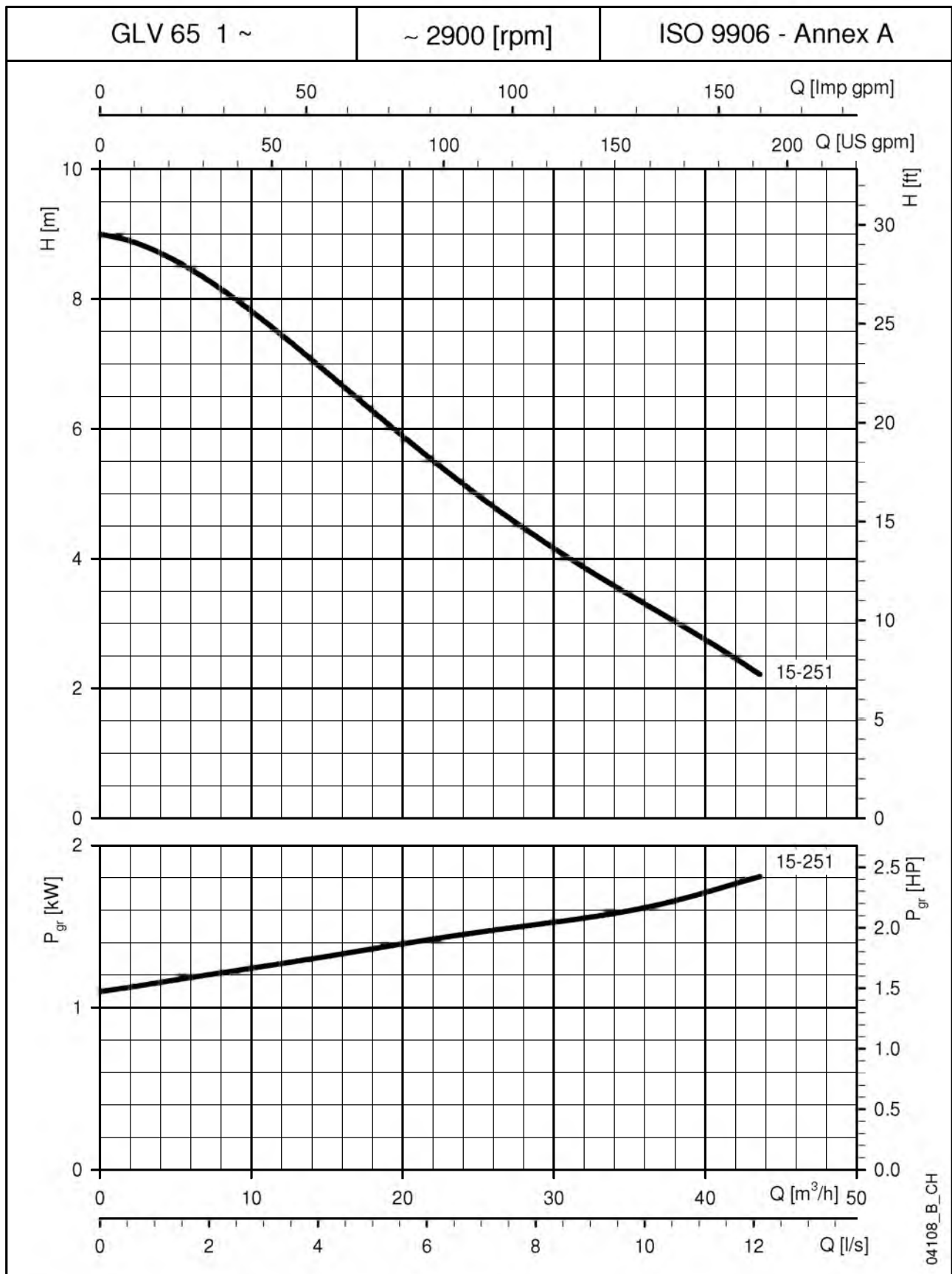

Заявленные характеристики действительны для жидкости с плотностью $\rho = 1.0 \text{ кг/дм}^3$ и кинематической вязкостью $\nu = 1 \text{ мм}^2/\text{сек}$

**СЕРИЯ GLV 65 (ТРЕХФАЗНЫЕ)
РАБОЧИЕ ХАРАКТЕРИСТИКИ ПРИ 50 Гц, 2 ПОЛЮСА**

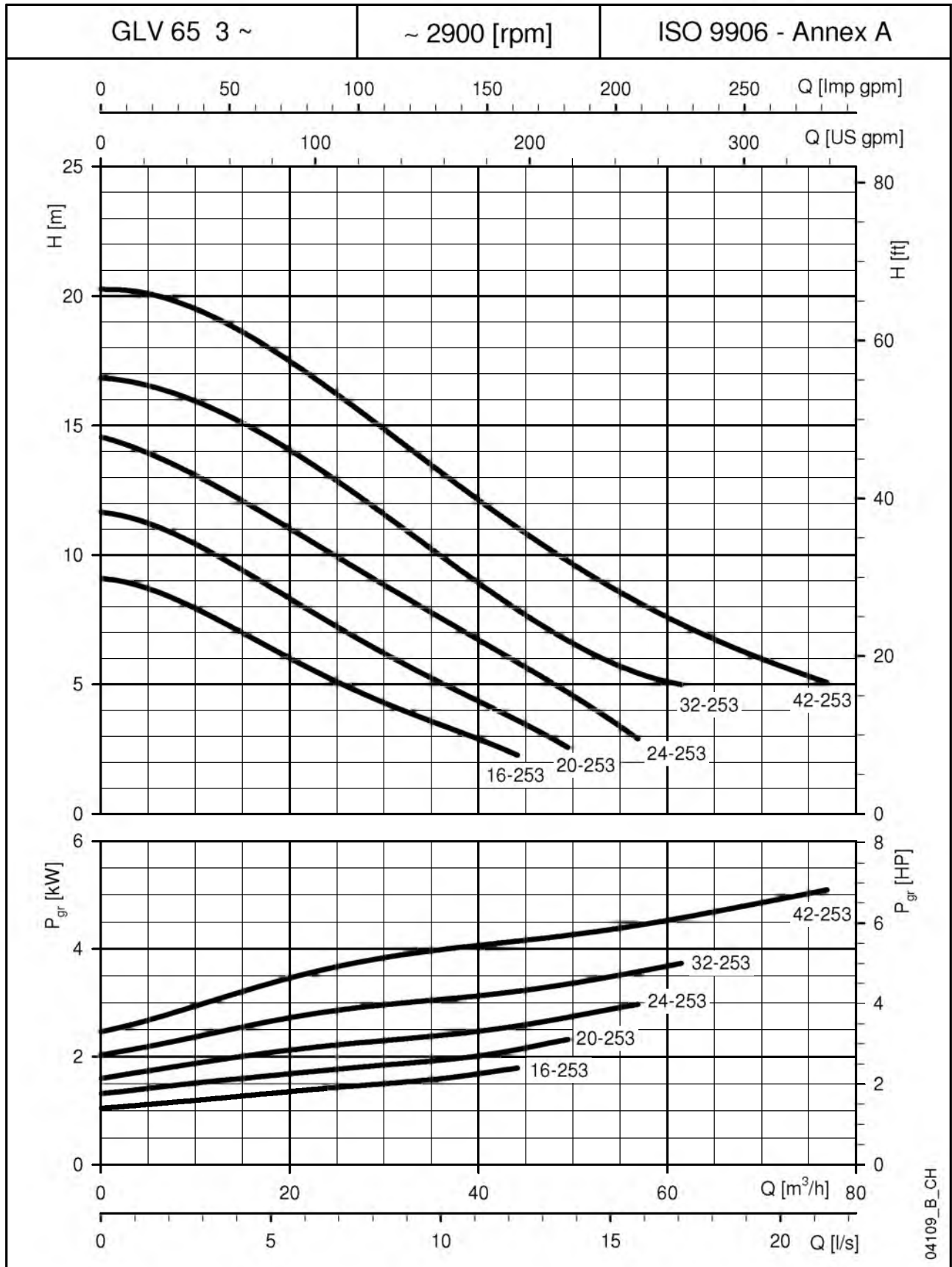

Заявленные характеристики действительны для жидкости с плотностью $\rho = 1.0 \text{ кг/дм}^3$ и кинематической вязкостью $\nu = 1 \text{ мм}^2/\text{сек}$

**СЕРИЯ GLV 80 (ТРЕХФАЗНЫЕ)
РАБОЧИЕ ХАРАКТЕРИСТИКИ ПРИ 50 Гц, 2 ПОЛЮСА**

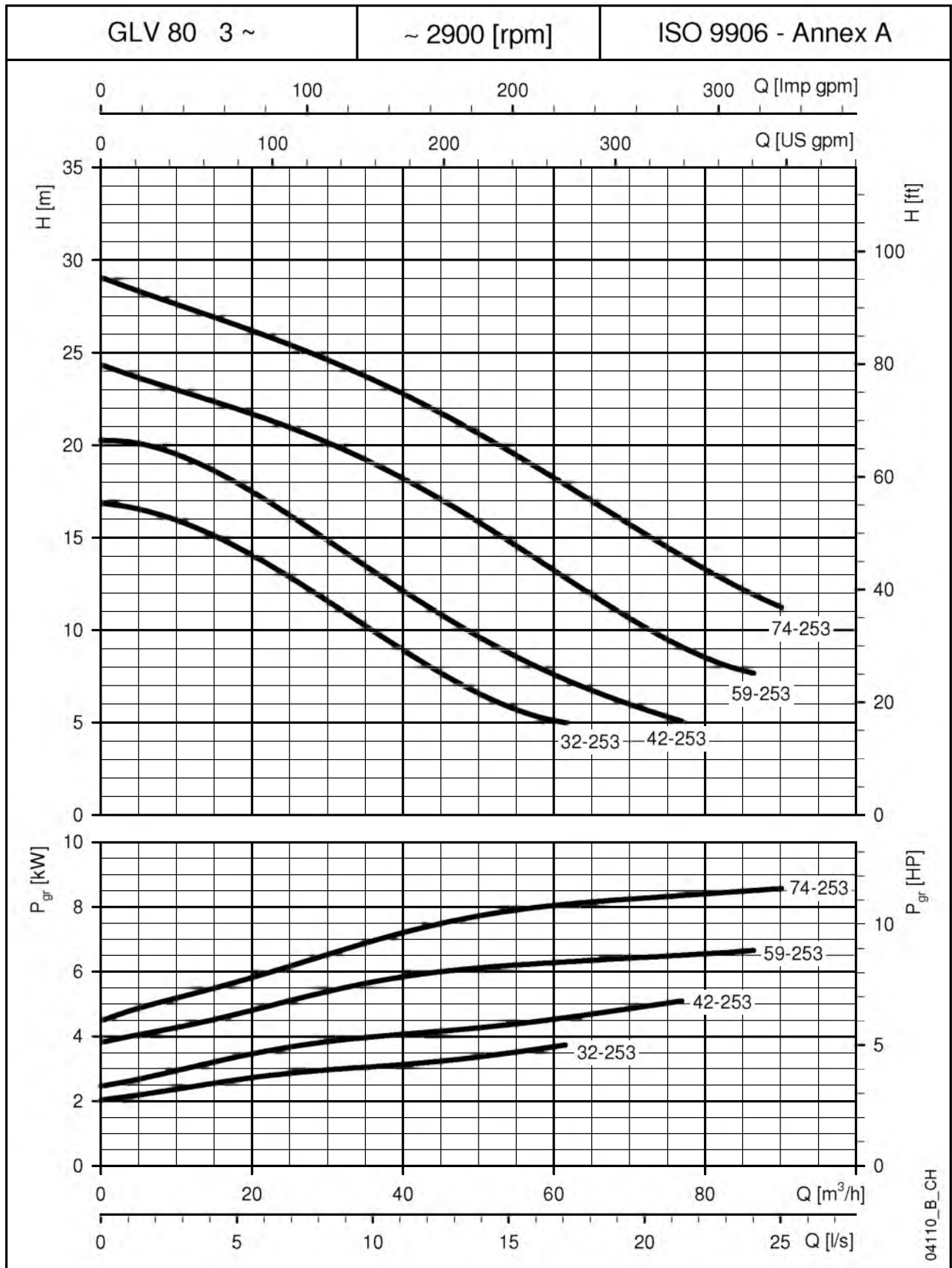

Заявленные характеристики действительны для жидкости с плотностью $\rho = 1.0 \text{ кг/дм}^3$ и кинематической вязкостью $\nu = 1 \text{ мм}^2/\text{сек}$

**СЕРИЯ GLV 100 (ТРЕХФАЗНЫЕ)
РАБОЧИЕ ХАРАКТЕРИСТИКИ ПРИ 50 Гц, 4 ПОЛЮСА**

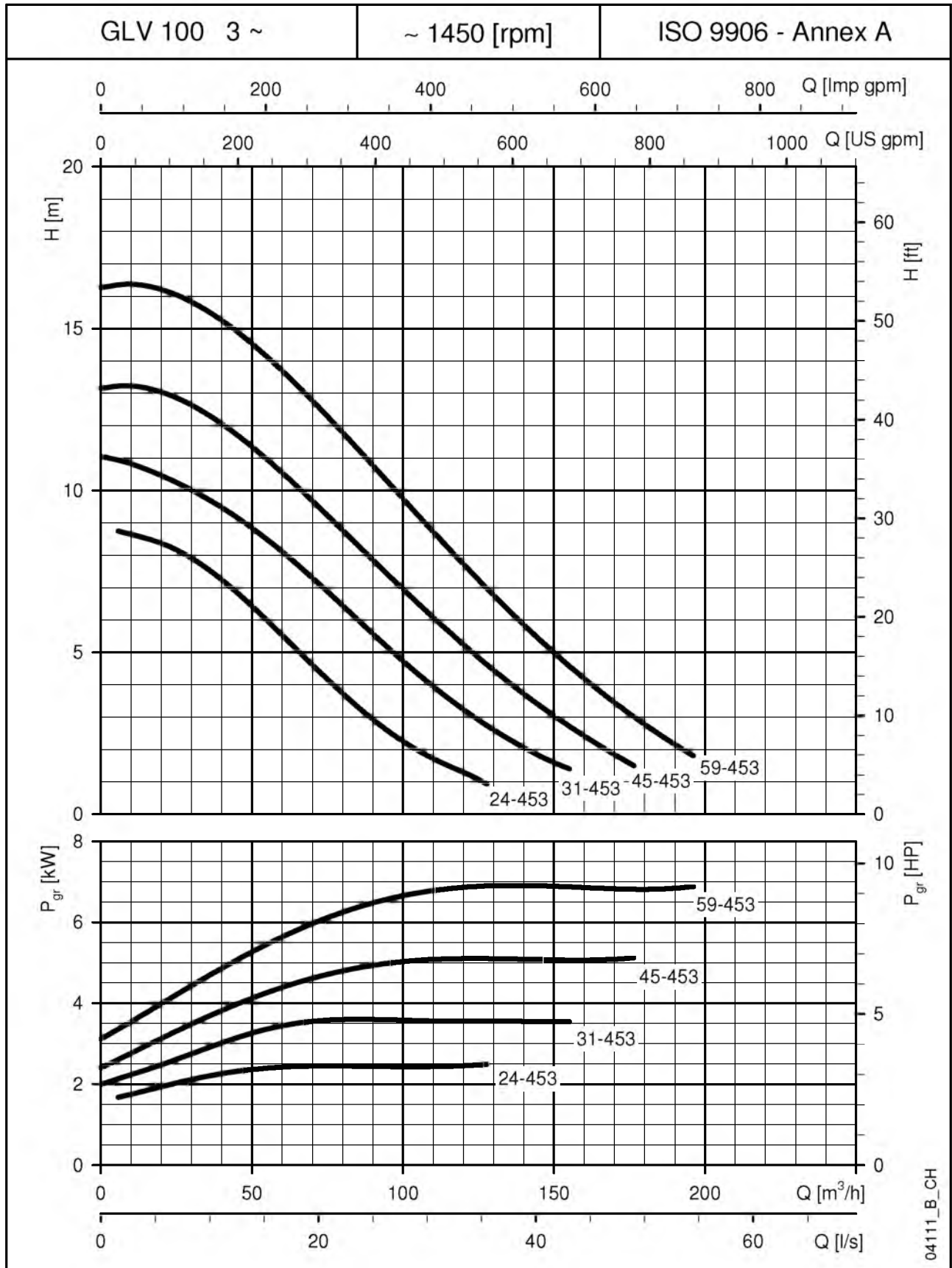

Заявленные характеристики действительны для жидкости с плотностью $\rho = 1.0 \text{ кг/дм}^3$ и кинематической вязкостью $\nu = 1 \text{ мм}^2/\text{сек}$

СЕРИЯ GLV РАЗМЕРЫ И ВЕС

СЕРИЯ GLV 50 (DN50) РАЗМЕРЫ И ВЕС

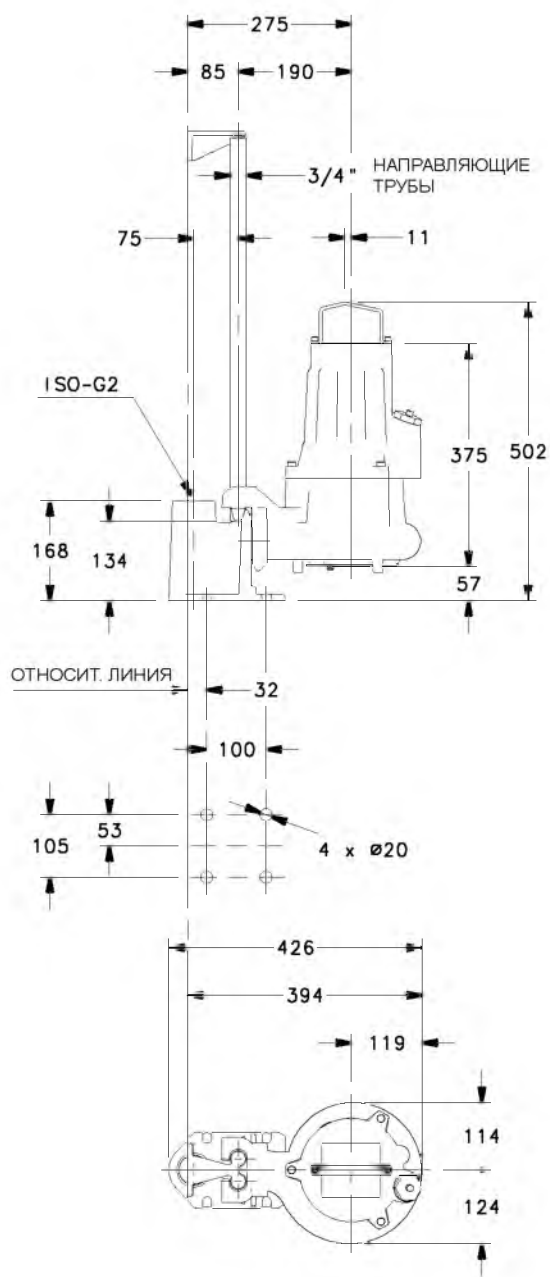

ТИП НАСОСА	ВЕС кг
GLV 50-12-251-P-B	35
GLV 50-15-251-P-B	35
GLV 50-16-253-P-B	35
GLV 50-20-253-P-B	35
GLV 50-24-253-P-B	35

glv50-p-2p50-ru_a_td

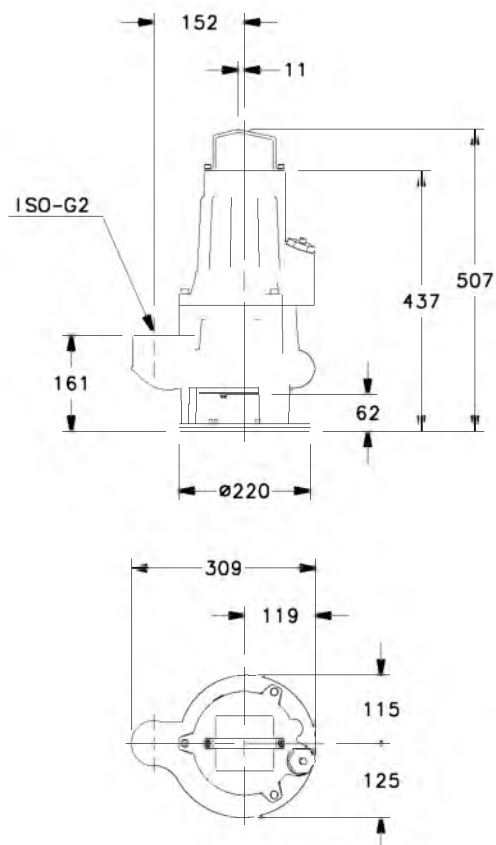

ТИП НАСОСА	ВЕС кг
GLV 50-12-251-S-B	35
GLV 50-15-251-S-B	35
GLV 50-16-253-S-B	35
GLV 50-20-253-S-B	35
GLV 50-24-253-S-B	35

glv50-s-2p50-ru_a_td

04180_A_DD

СЕРИЯ GLV 65 (DN65) РАЗМЕРЫ И ВЕС

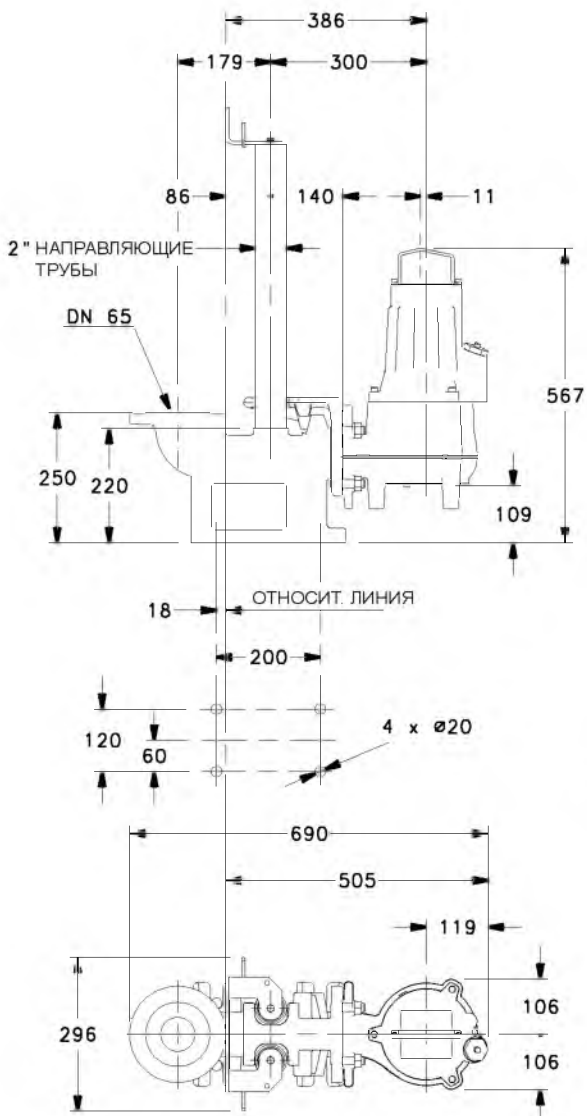

ТИП НАСОСА	ВЕС кг
GLV 65-15-251-B	40
GLV 65-16-253-B	40
GLV 65-20-253-B	40
GLV 65-24-253-B	40

glv65-1-2p50-ru_a_td

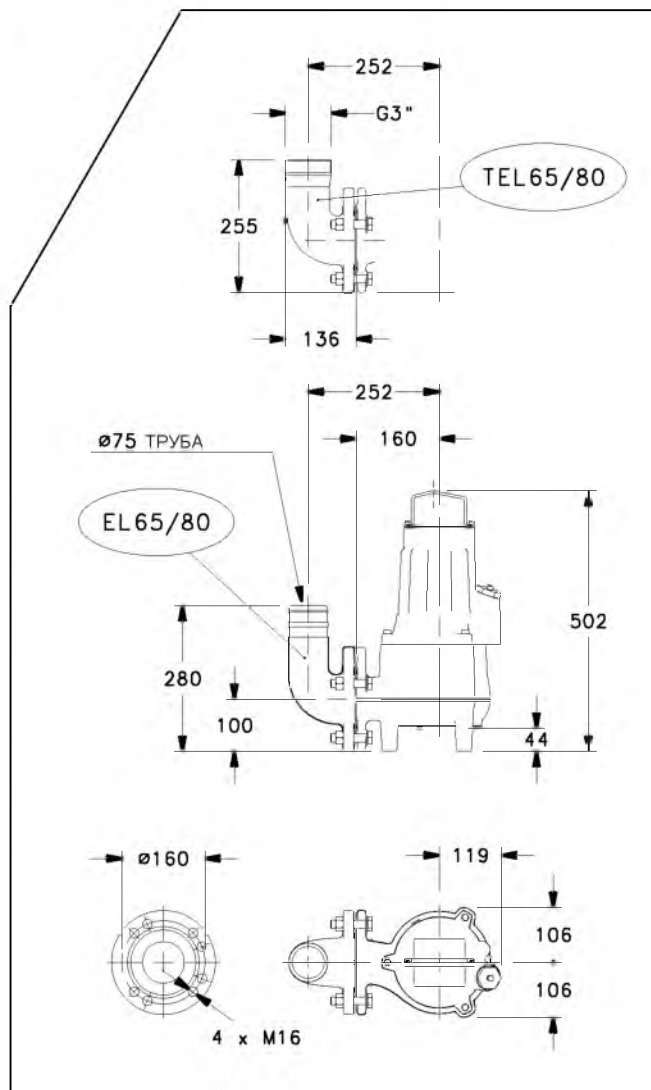

04187_A_DD

СЕРИЯ GLV 65 (DN65) РАЗМЕРЫ И ВЕС

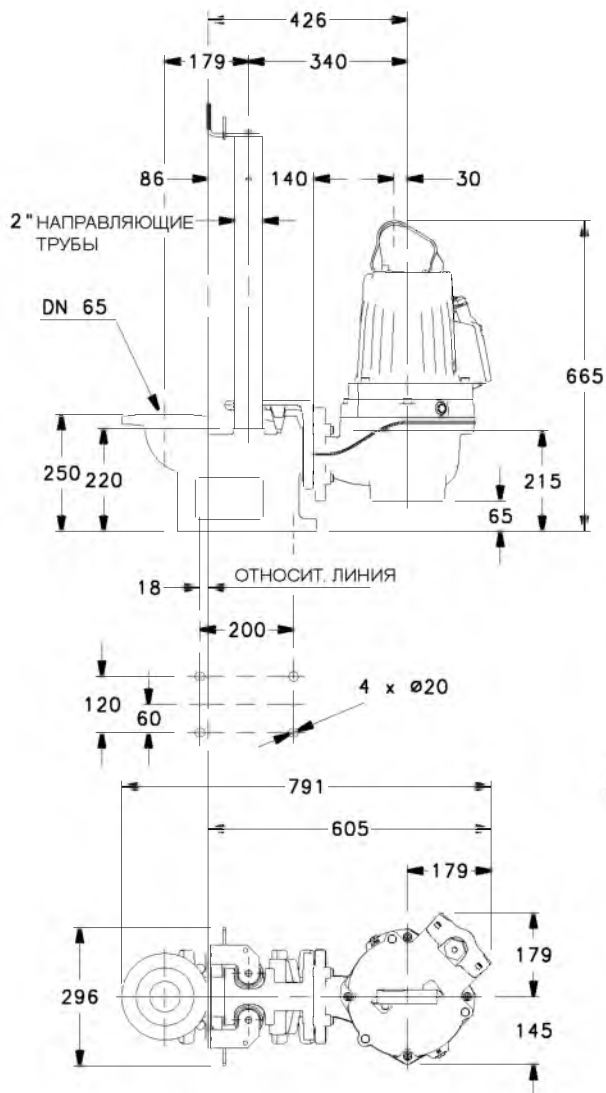

ТИП НАСОСА	ВЕС КГ
GLV 65-32-253-B	50
GLV 65-42-253-B	50

glv65-2-2p50-ru_a_td

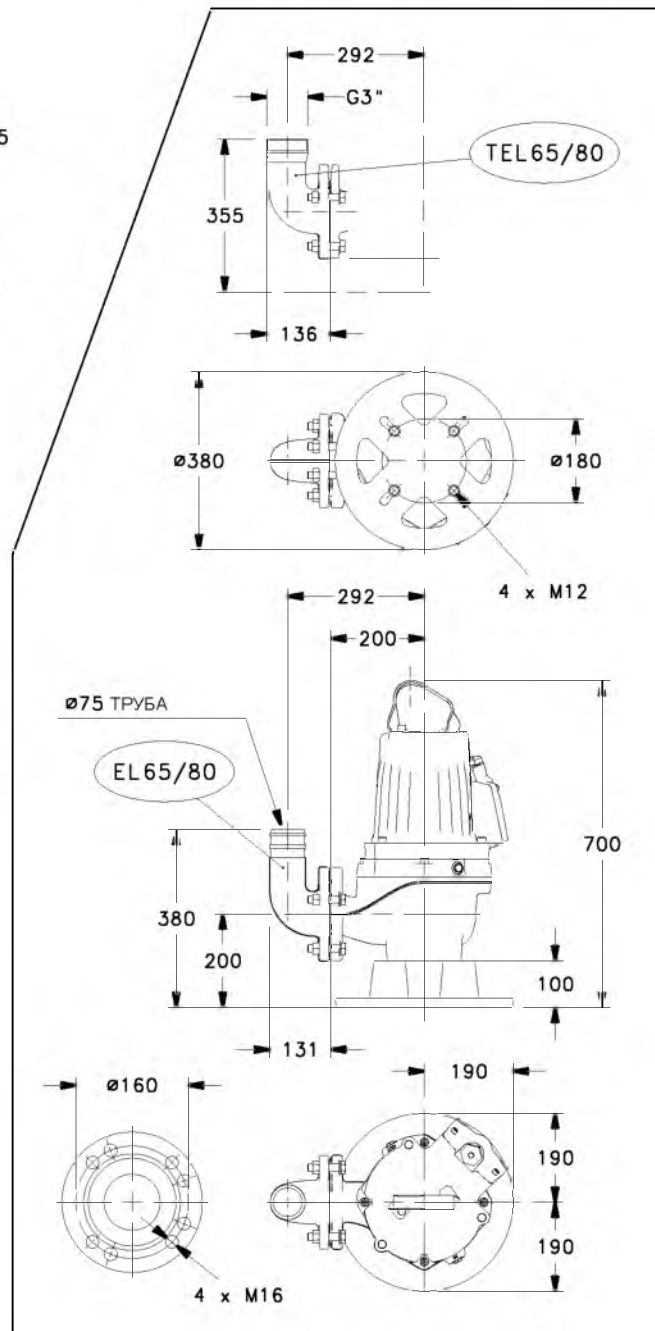

04188_A_DD

СЕРИЯ GLV 80 (DN80) РАЗМЕРЫ И ВЕС

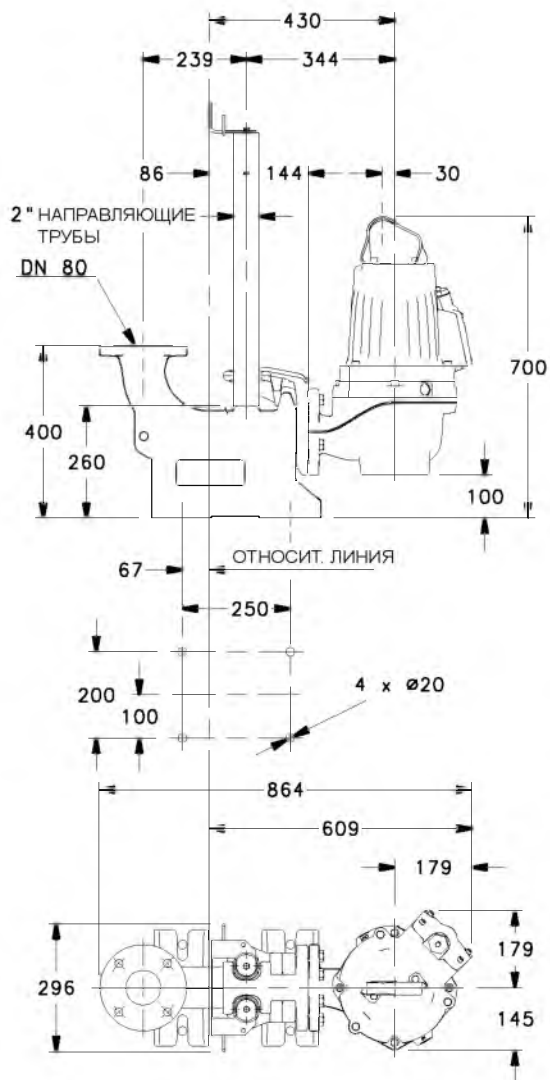

ТИП НАСОСА	ВЕС кг
GLV 80-32-253-B	50
GLV 80-42-253-B	50

glv80-1-2p50-ru_a_td

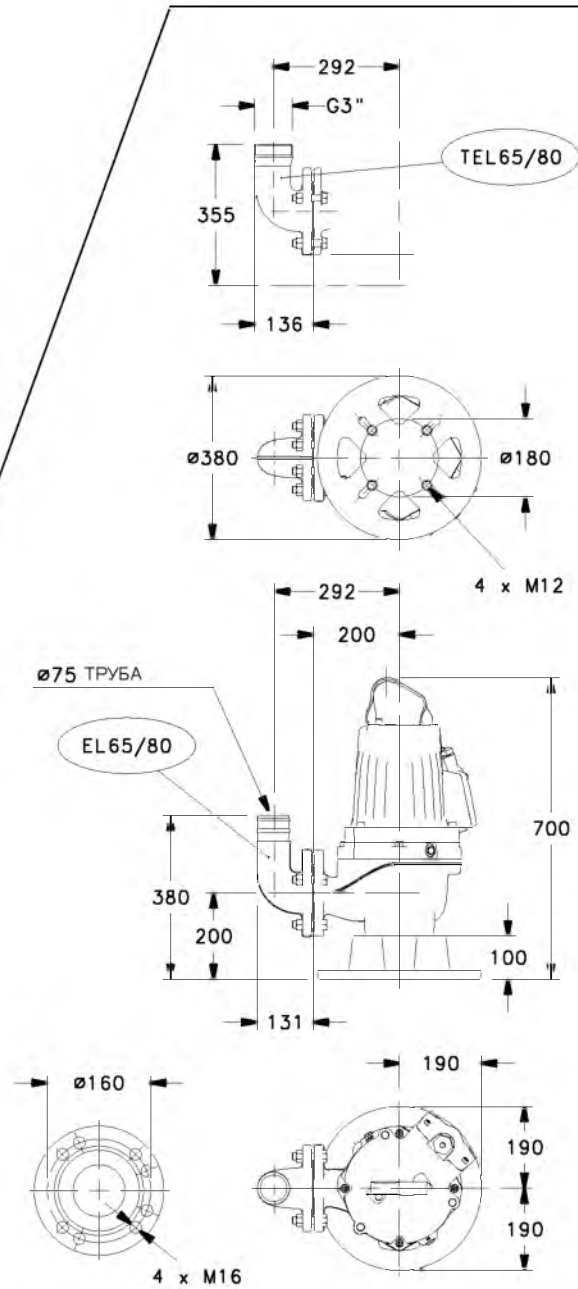

04189_A_DD

СЕРИЯ GLV 80 (DN80) РАЗМЕРЫ И ВЕС

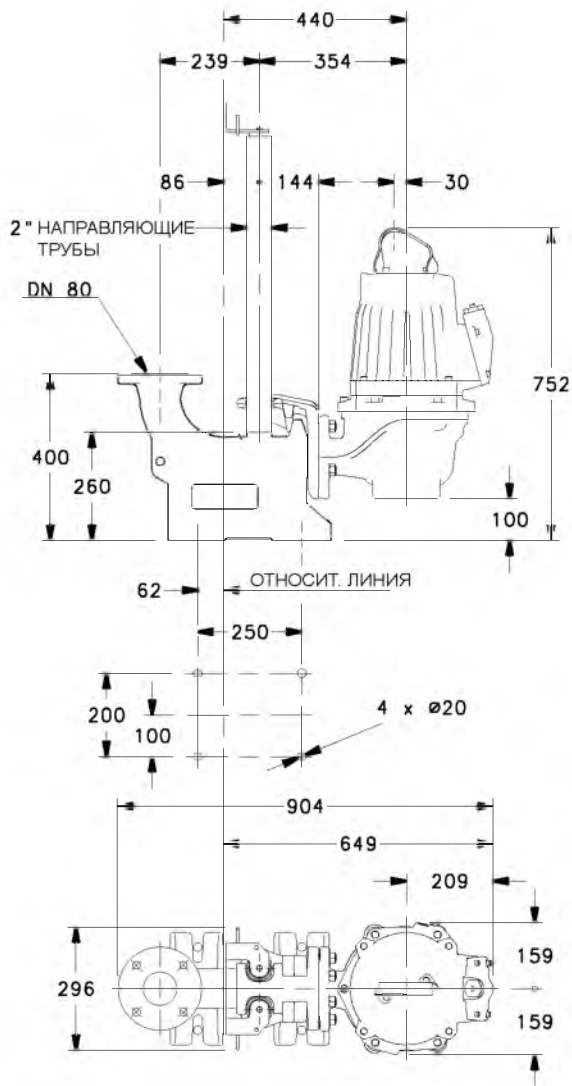

ТИП НАСОСА	ВЕС КГ
GLV 80-59-253-B	110
GLV 80-74-253-B	110

glv80-2-2p50-ru_a_td

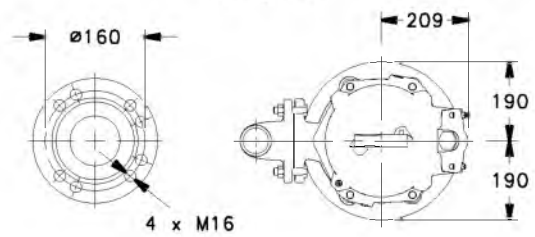
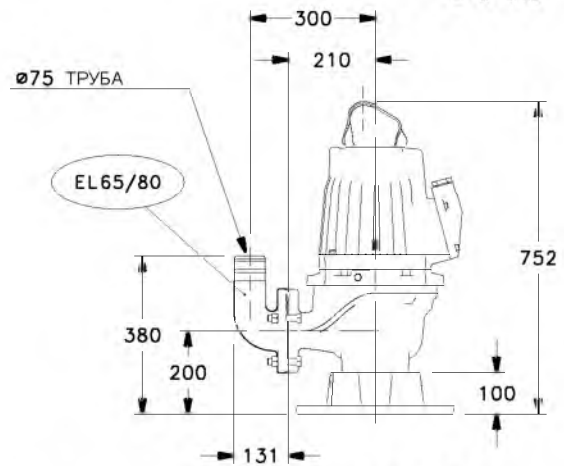
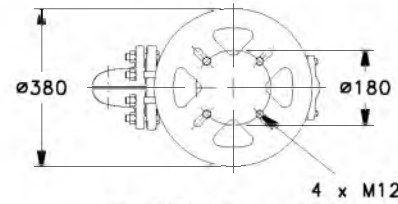
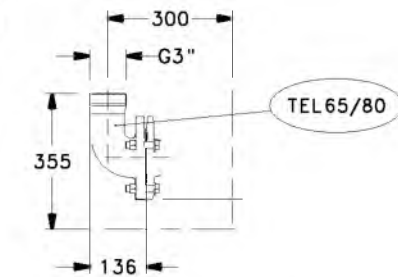

04190_A_DD

СЕРИЯ GLV 100 (DN100) РАЗМЕРЫ И ВЕС

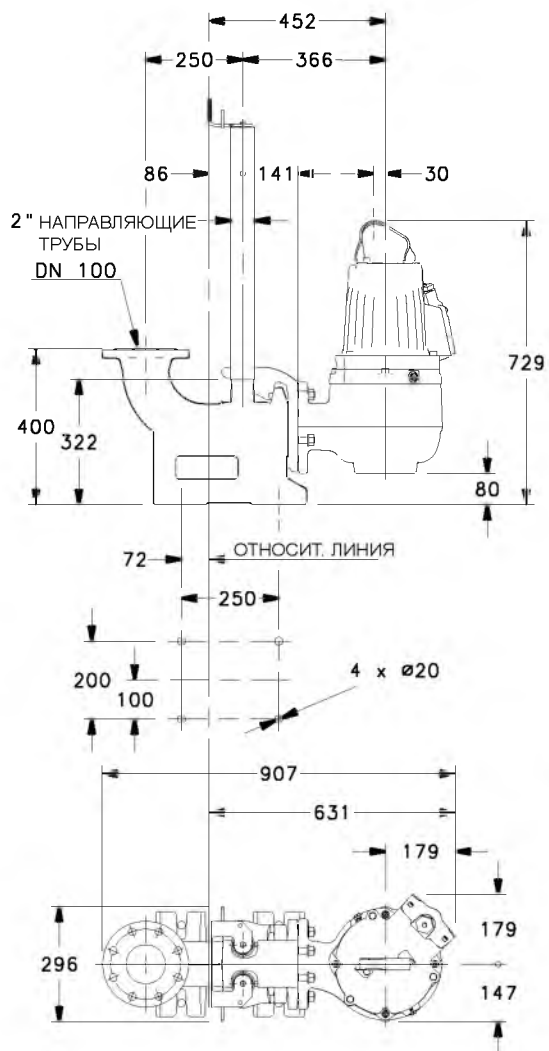

ТИП НАСОСА	ВЕС кг
GLV 100-24-253-B	55
GLV 100-31-253-B	55

glv100-1-2p50-ru_a_td

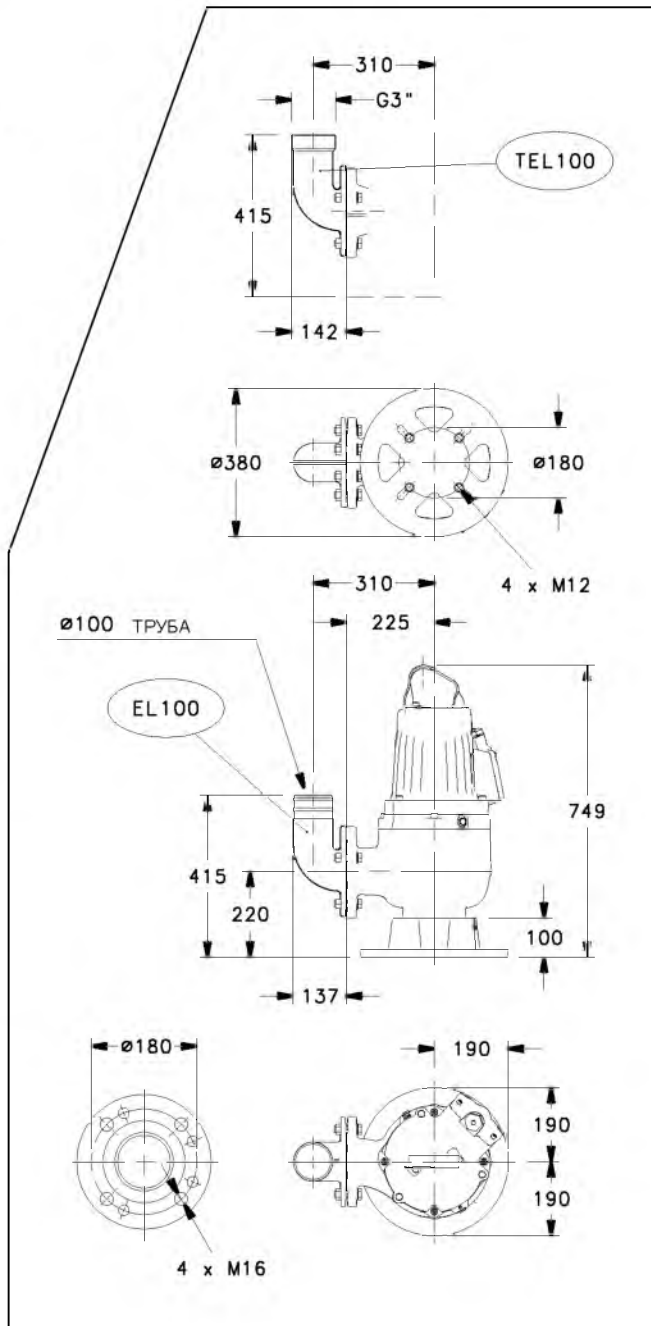

04191_A_DD

СЕРИЯ GLV 100 (DN100) РАЗМЕРЫ И ВЕС

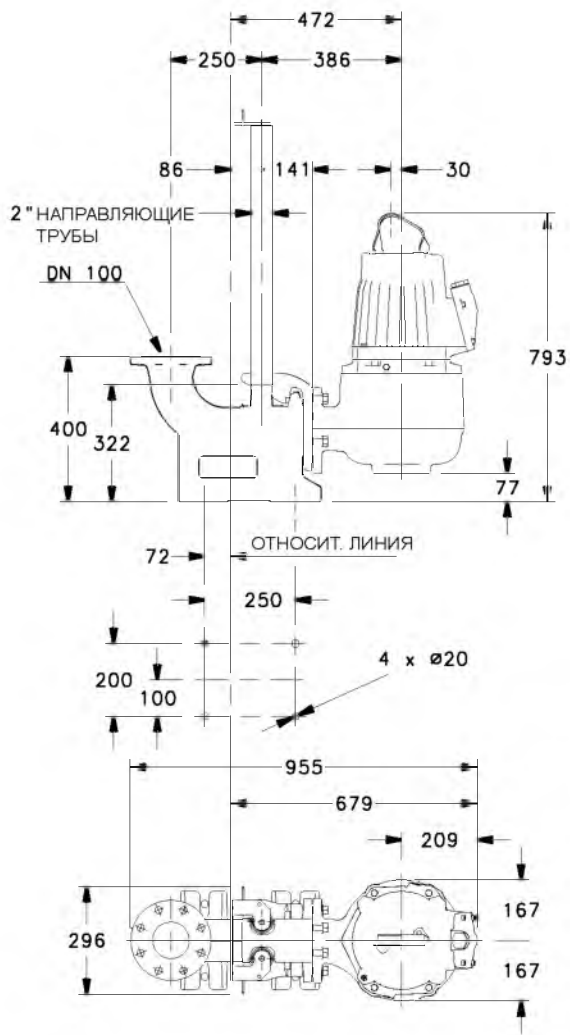

ТИП НАСОСА	ВЕС КГ
GLV 100-45-253-B	125
GLV 100-59-253-B	125

glv100-2-2p50-ru_a_td

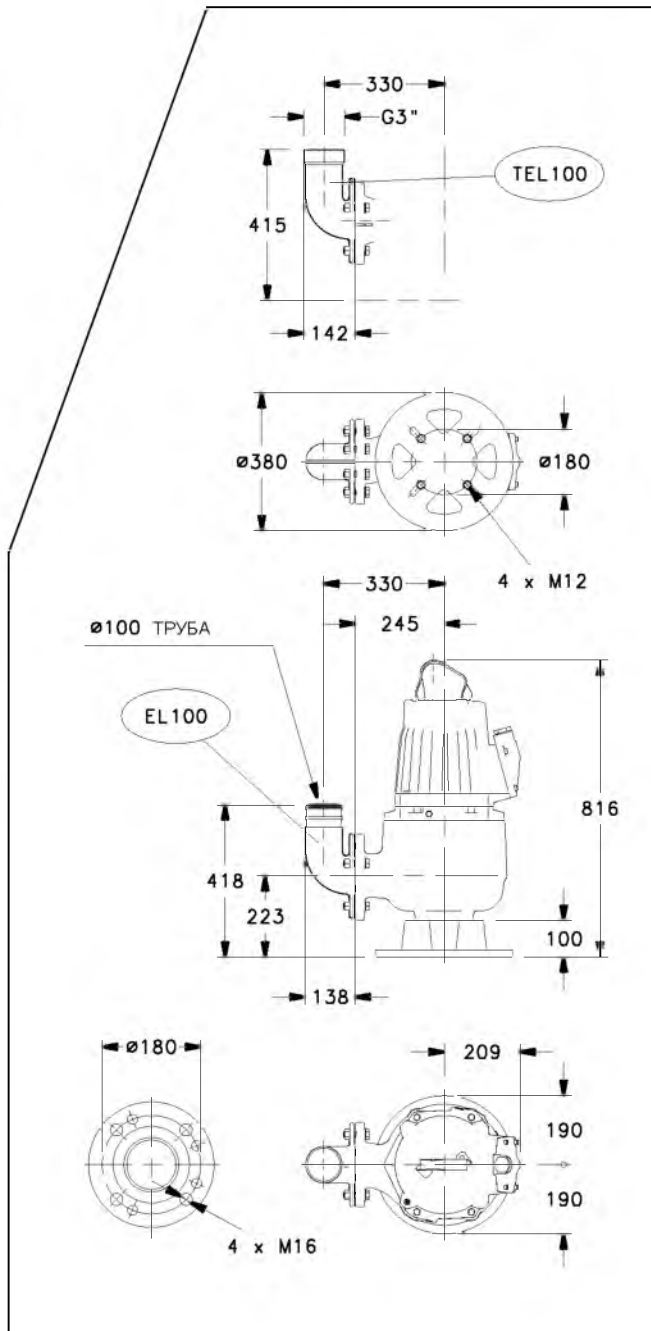

04192_A_DD

Погружные насосы

Серия DLG



ОБЛАСТИ ПРИМЕНЕНИЯ

БЫТОВОЕ, КОММУНАЛЬНОЕ, ПРОМЫШЛЕННОЕ.

ПРИМЕНЕНИЕ

- Перекачивание грязных вод, жидкостей, стоков в целом и промышленного шлама, осушение котлованов и заболоченных почв.

ТЕХНИЧЕСКИЕ ХАРАКТЕРИСТИКИ

- **Подача:** до 15 м³/ч.
- **Напор:** до 52 м.
- Максимальная **температура** жидкости: 40 °С.
- Максимальная глубина погружения: 20 м.
- **Свободный проход:** 6 мм.
- DN 50.
- Степень защиты двигателя: IP68 и класс изоляции H (180°С).
- Однофазное **питание** 230 В, трехфазное 400 В, 50 Гц.
- **Мощность двигателя:** до 5,1 кВт.
- Максимальная частота запусков: 20 в час.

- Подшипники двигателя увеличенного размера
- Кабель питания 10 м с кожухом из неопрена (H07RN-F)
- Электрощкаф управления однофазных моделей не имеет температурной защиты двигателя.

ИСПОЛНЕНИЕ ПО ЗАКАЗУ

- Зонд определения влажности в масляной камере (см. таблицу электрических характеристик)
- Температурная защита двигателя (см. таблицу электрических характеристик).

ХАРАКТЕРИСТИКИ КОНСТРУКЦИИ

- Прочная чугунная конструкция.
- Открытое **рабочее колесо** с узлом измельчителя.
- Встроенная опорная ножка.
- Двойное торцевое уплотнение: сторона насоса из карбида кремния/карбида кремния, сторона двигателя из керамики/графита, с находящейся внутри масляной камерой.
- Дно спирального корпуса сделано регулируемым для компенсации изнашивания рабочего колеса и сохранения постоянных с течением времени гидравлических характеристик.

ПРИНАДЛЕЖНОСТИ / МОНТАЖ

- Система спуска.
- Выходной патрубок под углом 90° с резиновым наконечником.
- Резьбовой фланец для выходного патрубка,
- Резьбовой выходной патрубок под углом 90°.
- Металлический защитный кожух электрического кабеля (до 15 кВт).
- Шаровой обратный клапан.
- Поплавок для жидкостей, содержащих загрязняющие вещества.
- Электрощкафы управления и контроля.

СЕРИЯ DLG ВИД В РАЗРЕЗЕ НАСОСА И ТАБЛИЦА МАТЕРИАЛОВ

КОМПОНЕНТ	МАТЕРИАЛ
Корпус двигателя	СЕРЫЙ ЧУГУН
Масляная камера уплотнений	
Корпус насоса	
Рабочее колесо	ЧУГУН С ШАРОВИДНЫМ ГРАФИТОМ
Измельчитель	ЗАКАЛЕННАЯ НЕРЖАВЕЮЩАЯ СТАЛЬ
Вал	НЕРЖАВЕЮЩАЯ СТАЛЬ 431
Подшипники	ШАРИКОВЫЕ С ПОСТОЯННОЙ СМАЗКОЙ
Прокладка стороны двигателя	КЕРАМИКА - ГРАФИТ
Прокладка стороны насоса	КАРБИД КРЕМНИЯ - КАРБИД КРЕМНИЯ
Прокладки	НИТРИЛЬНЫЙ КАУЧУК; НЕОПРЕН
Винты	НЕРЖАВЕЮЩАЯ СТАЛЬ 304
Кабель питания	НЕОПРЕН

dlg-ru_a_tm

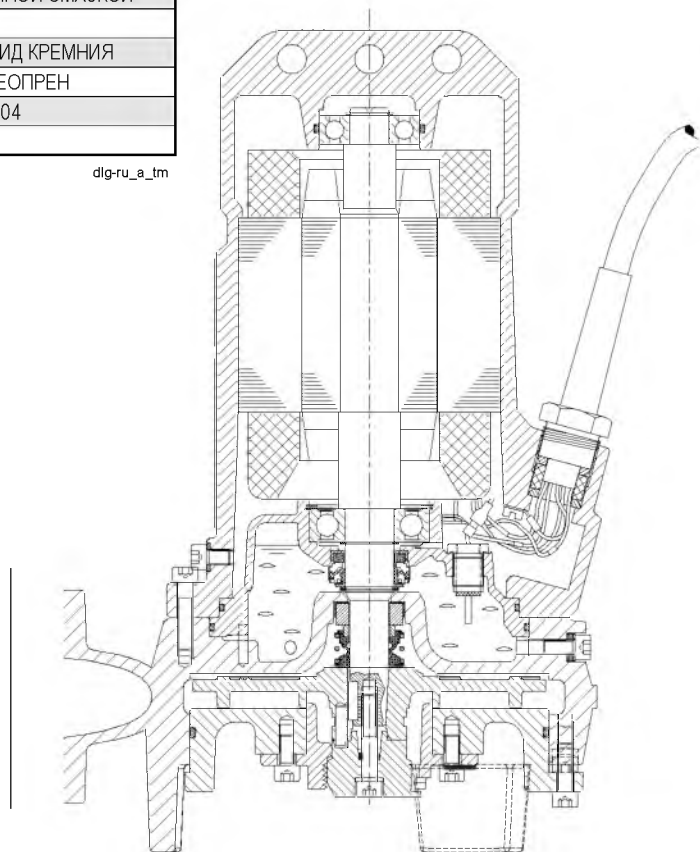

ИДЕНТИФИКАЦИОННОЕ ОБОЗНАЧЕНИЕ

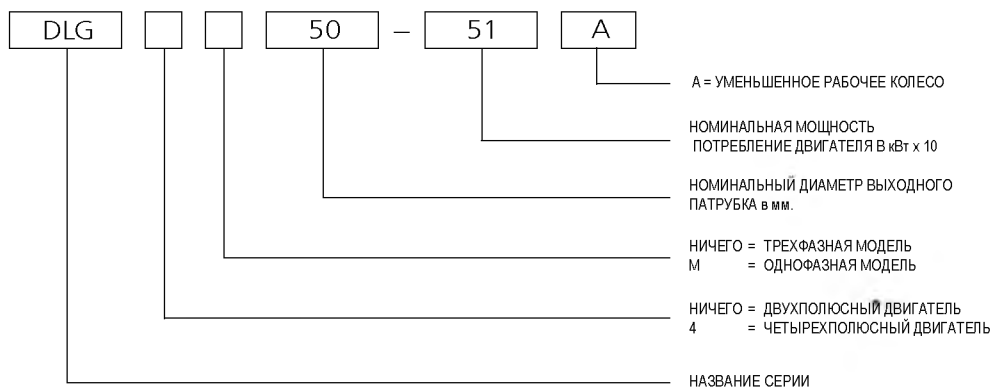

ПРИМЕР : DLG 50-51 A

Электронасос серии DLG, модель с 2 полюсами, трехфазный, номинальный выходной патрубок 50 мм, номинальная мощность, потребляемая двигателем 5,1 кВт, уменьшенное рабочее колесо А.

СЕРИЯ DLG ТАБЛИЦА ЭЛЕКТРИЧЕСКИХ ХАРАКТЕРИСТИК ПРИ 50 Гц

ТИП НАСОСА	МИН-1	Рвх (P1) кВт *	(P2) Ном кВт ***	НАПРЯЖЕНИЕ / ФАЗЫ	ТОК			ПУСК	ТИПЫ ЭЛЕКТРИЧЕСКИХ КАБЕЛЕЙ	КОНДЕНС. 450В РАБ / ПУСК μ F	ТЕРМОЗАЩИТА СТАТОРА **	ЗОНД ОБНАРУЖ. ВОДЫ В КАМЕРЕ МАСЛА **
					НОМИНАЛЬНЫЙ In(A)	ПОТРЕБЛЯЕМЫЙ Iabs(A)	ПУСКОВОЙ Isp(A)					
DLGM 50-15 A	2900	1,2	1,1	230V/1	8,5	-	6,9	-	4G1.5	35/60	✓	✓
DLGM 50-15	2900	1,7	1,1	230V/1	8,5	-	8,5	-	4G1.5	35/60	✓	✓
DLGM 50-21 A	2900	2	1,4	230V/1	10,7	-	9,8	-	4G1.5	35/60	✓	✓
DLGM 50-21	2900	2,3	1,4	230V/1	10,7	-	10,7	-	4G1.5	35/60	✓	✓
DLG 50-15 A	2900	1,1	1,1	400V/3	2,5	17,3	2,4	DOL	4G1.5	-	✓	✓
DLG 50-15	2900	1,5	1,1	400V/3	2,5	17,3	2,5	DOL	4G1.5	-	✓	✓
DLG 50-21 A	2900	1,8	1,5	400V/3	3,4	16,6	2,9	DOL	4G1.5	-	✓	✓
DLG 50-21	2900	2,1	1,5	400V/3	3,4	16,6	3,4	DOL	4G1.5	-	✓	✓
DLG 50-28	2900	2,6	2,2	400V/3	4,5	24	4,5	DOL	4G1.5	-	✓	✓
DLG 50-35 A	2900	3	2,6	400V/3	5,6	25,6	4,8	DOL	4G1.5	-	✓	✓
DLG 50-35	2900	3,5	2,6	400V/3	5,6	25,6	5,6	DOL	4G1.5	-	✓	✓
DLG 50-51 A	2900	4,1	4	400V/3	8,5	53	6,9	YD	7G1.5	-	✓	✓
DLG 50-51	2900	4,7	4	400V/3	8,5	53	8,5	YD	7G1.5	-	✓	✓
DLG4M 50-09	1450	0,95	0,65	230V/1	4,3	-	4,3	-	4G1.5	20/40	✓	✓
DLG4 50-09	1450	0,95	0,65	400V/3	1,7	6,4	1,7	DOL	4G1.5	-	✓	✓

* максимальное значение потребляемой двигателем мощности в рабочем диапазоне.

DLG-ru_C_te

** ✓ Опция поставляются по заказ

*** P2 = Номинальная мощность на валу.

СЕРИЯ DLG - DLG4 ДИАПАЗОН ГИДРАВЛИЧЕСКИХ ХАРАКТЕРИСТИК ПРИ 50 Гц, 2 и 4 ПОЛЮСА

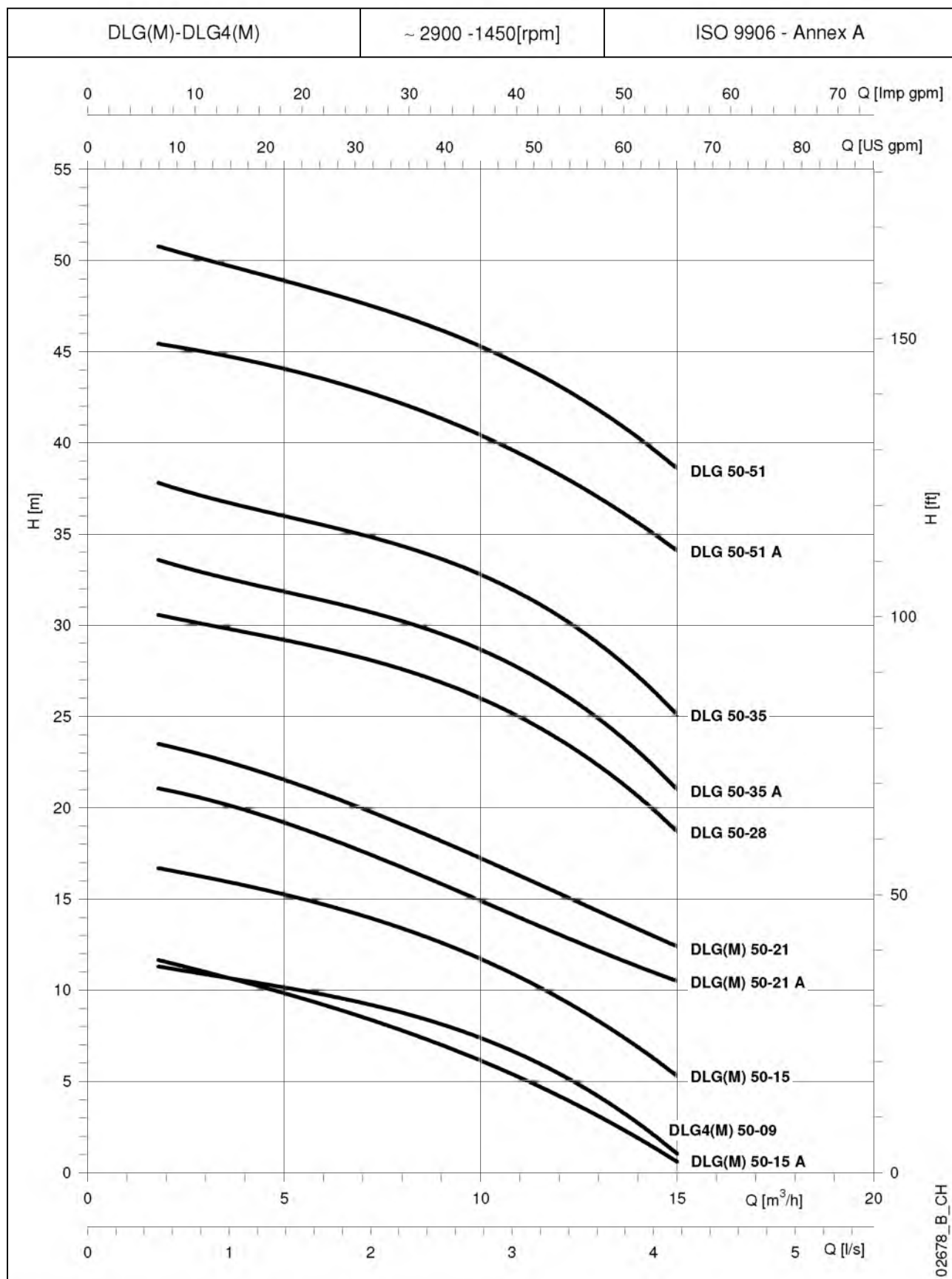

Характеристики действительны для жидкости с плотностью $\rho = 1.0 \text{ кг/дм}^3$ и кинематической вязкостью $\nu = 1 \text{ мм}^2/\text{сек}$.

СЕРИЯ DLG

ТАБЛИЦА ГИДРАВЛИЧЕСКИХ ХАРАКТЕРИСТИК ПРИ 50 Гц

ТИП НАСОСА	Рвх (P1) кВт *	(P2) Ном кВт **	D Раб.югл. мм	мин-1	Q = ПОДАЧА																	Св. проход твердых веществ
					l/s 0	0,28	0,50	0,55	0,83	1,12	1,38	1,67	1,95	2,22	2,50	2,78	3,05	3,33	3,62	3,88	4,17	
					м³/ч 0	1	1,8	2	3	4	5	6	7	8	9	10	11	12	13	14	15	
H = ОБЩАЯ ВЫСОТА НАПОРА В МЕТРАХ ВОДНОГО СТОЛБА																						
DLGM 50-15 A	1,1	1,1	101	2900	12,6	11,7	11,6	11,0	10,4	9,8	9,2	8,5	7,8	7,0	6,1	5,2	4,2	3,1	1,9	0,6	6	
DLGM 50-15	1,5	1,1	114	2900	17,4	16,7	16,6	16,2	15,7	15,3	14,7	14,1	13,4	12,6	11,7	10,7	9,6	8,3	6,9	5,3	6	
DLGM 50-21 A	1,9	1,4	123	2900	21,6	21,1	21,0	20,5	19,9	19,2	18,4	17,6	16,7	15,8	14,9	14,0	13,1	12,1	11,3	10,5	6	
DLGM 50-21	2,1	1,4	130	2900	24,2	23,5	23,4	22,9	22,2	21,5	20,8	19,9	19,1	18,2	17,2	16,3	15,3	14,3	13,4	12,4	6	
DLG 50-15 A	1,1	1,1	101	2900	12,6	11,7	11,6	11,0	10,4	9,8	9,2	8,5	7,8	7,0	6,1	5,2	4,2	3,1	1,9	0,6	6	
DLG 50-15	1,5	1,1	114	2900	17,4	16,7	16,6	16,2	15,7	15,3	14,7	14,1	13,4	12,6	11,7	10,7	9,6	8,3	6,9	5,3	6	
DLG 50-21 A	1,8	1,5	123	2900	21,6	21,1	21,0	20,5	19,9	19,2	18,4	17,6	16,7	15,8	14,9	14,0	13,1	12,1	11,3	10,5	6	
DLG 50-21	2,1	1,5	130	2900	24,2	23,5	23,4	22,9	22,2	21,5	20,8	19,9	19,1	18,2	17,2	16,3	15,3	14,3	13,4	12,4	6	
DLG 50-28	2,6	2,2	146	2900	31,5	30,6	30,5	30,0	29,6	29,2	28,7	28,2	27,6	26,9	26,0	25,0	23,8	22,3	20,7	18,7	6	
DLG 50-35 A	3	2,6	156	2900	35,0	33,6	33,5	32,9	32,3	31,9	31,4	30,8	30,2	29,5	28,6	27,7	26,4	24,9	23,1	21,0	6	
DLG 50-35	3,5	2,6	160	2900	39,3	37,8	37,7	37,1	36,5	36,0	35,5	34,9	34,4	33,6	32,8	31,8	30,5	29,0	27,3	25,1	6	
DLG 50-51 A	4,1	4	176	2900	46,0	45,4	45,4	45,0	44,6	44,1	43,5	42,9	42,2	41,3	40,4	39,4	38,3	37,0	35,7	34,1	6	
DLG 50-51	4,7	4	182	2900	52,0	50,8	50,7	50,1	49,5	48,9	48,3	47,7	47,0	46,2	45,3	44,3	43,1	41,8	40,3	38,6	6	
DLG4M 50-09	0,95	0,65	182	1450	12,1	11,3	11,2	10,9	10,5	10,2	9,8	9,3	8,8	8,1	7,4	6,5	5,4	4,2	2,8	1,0	6	
DLG4 50-09	0,95	0,65	180	1450	12,1	11,3	11,2	10,9	10,5	10,2	9,8	9,3	8,8	8,1	7,4	6,5	5,4	4,2	2,8	1,0	6	

Эксплуатационные характеристики соответствуют стандартам ISO 9906 - Приложение А.

dlg_50_ru_c_th

Заявленные характеристики действительны для жидкости с плотностью $\rho = 1.0 \text{ кг/дм}^3$ и кинематической вязкостью $\nu = 1 \text{ мм}^2/\text{сек}$.

* Максимальное значение потребляемой двигателем мощности в рабочем диапазоне.

** P2 = Номинальная мощность на валу.

СЕРИЯ DLG

РАБОЧИЕ ХАРАКТЕРИСТИКИ ПРИ 50 Гц, 2 ПОЛЮСА

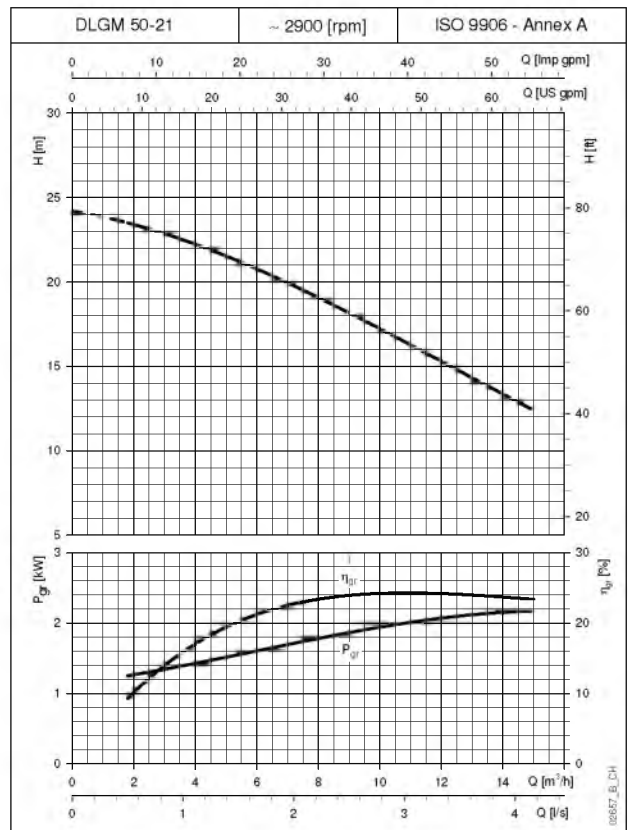
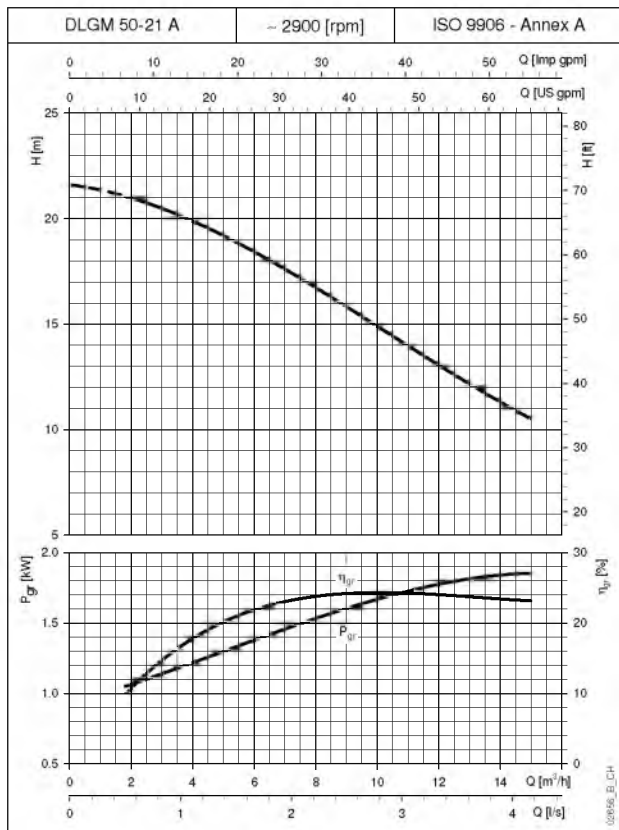
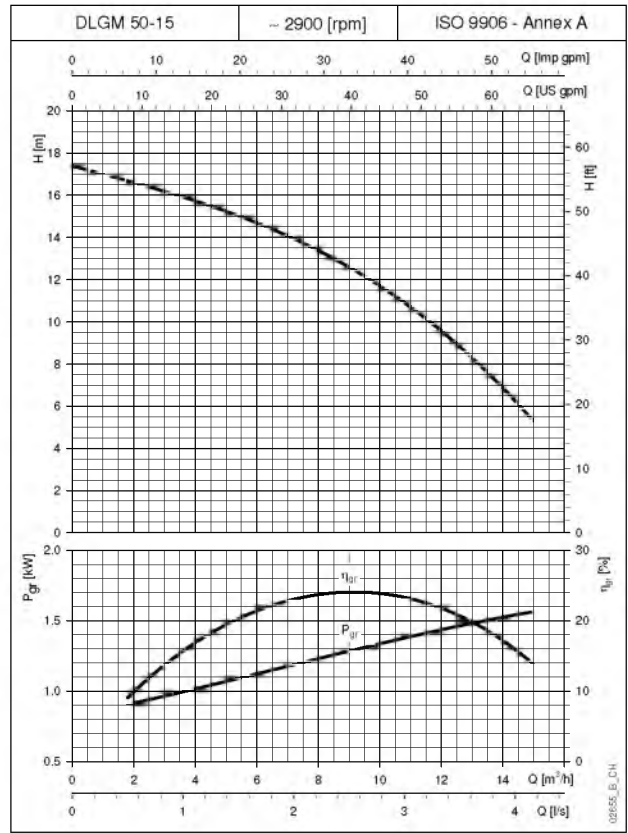
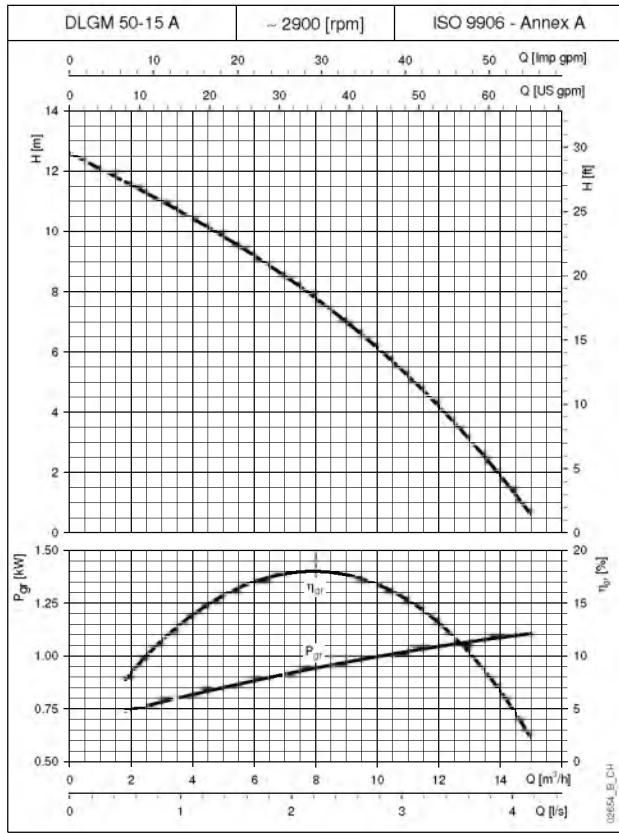

Заявленные характеристики действительны для жидкости с плотностью $\rho = 1.0 \text{ кг/дм}^3$ и кинематической вязкостью $\nu = 1 \text{ мм}^2/\text{сек}$

СЕРИЯ DLG

РАБОЧИЕ ХАРАКТЕРИСТИКИ ПРИ 50 Гц, 2 ПОЛЮСА

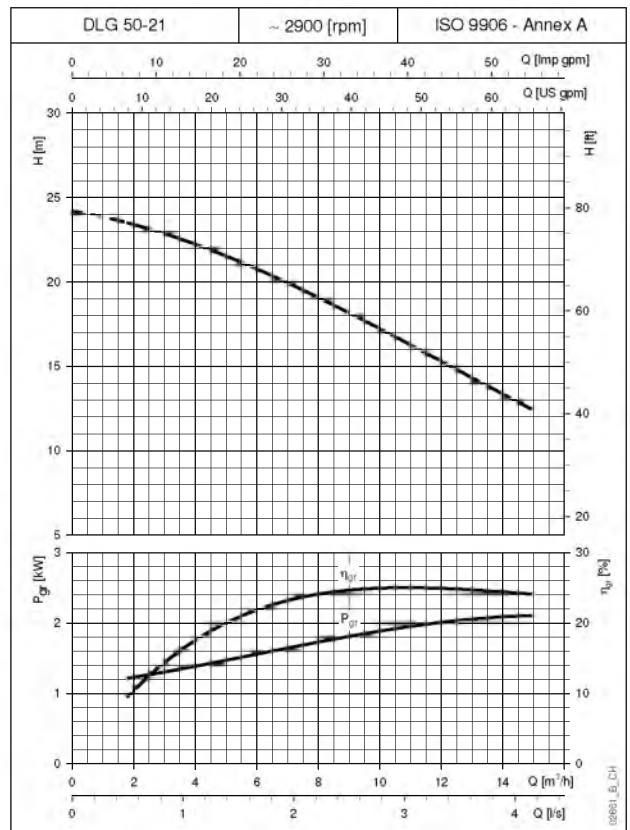
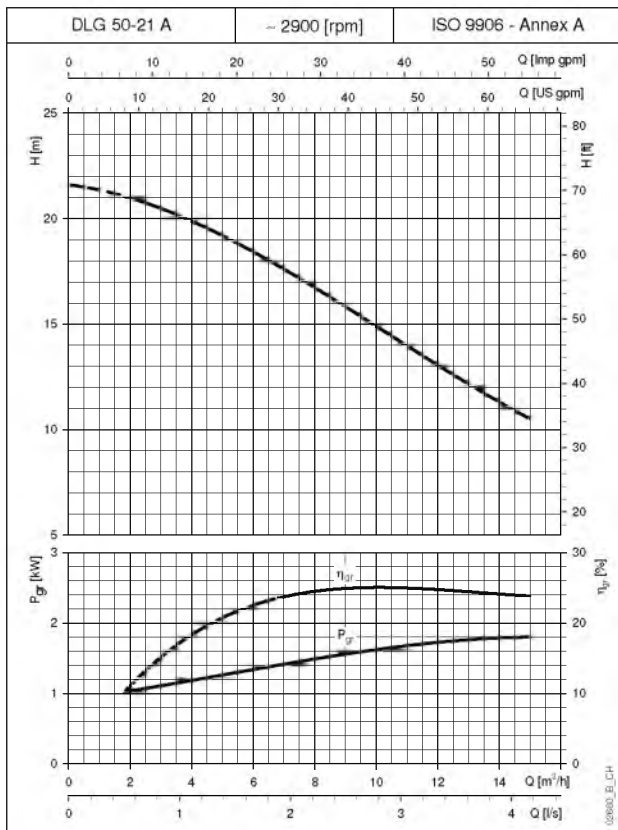
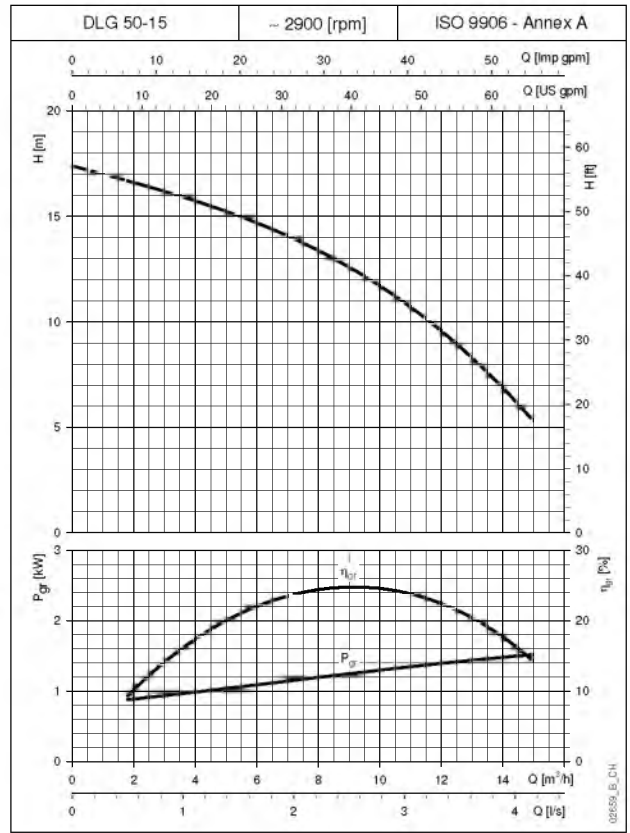
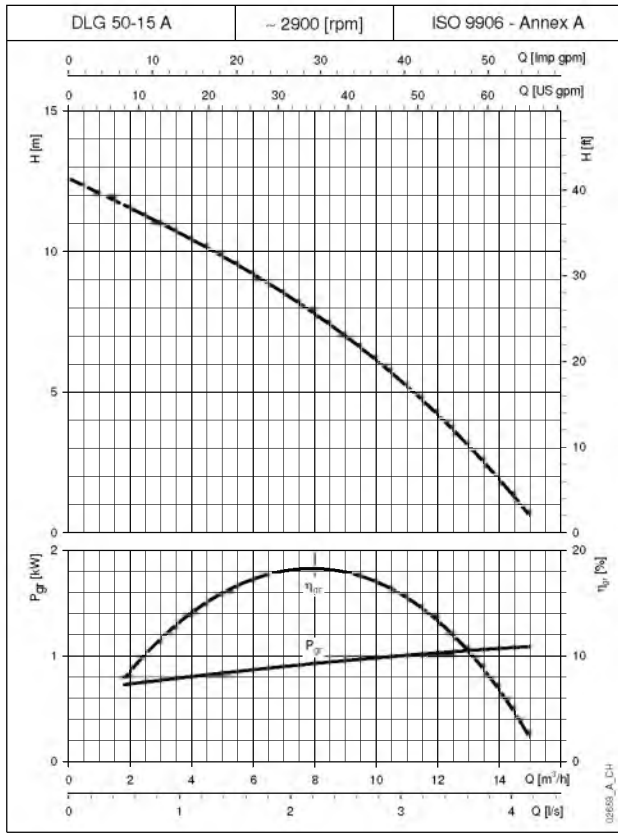

Заявленные характеристики действительны для жидкости с плотностью $\rho = 1.0 \text{ кг/дм}^3$ и кинематической вязкостью $\nu = 1 \text{ мм}^2/\text{сек}$

СЕРИЯ DLG РАБОЧИЕ ХАРАКТЕРИСТИКИ ПРИ 50 Гц, 2 ПОЛЮСА

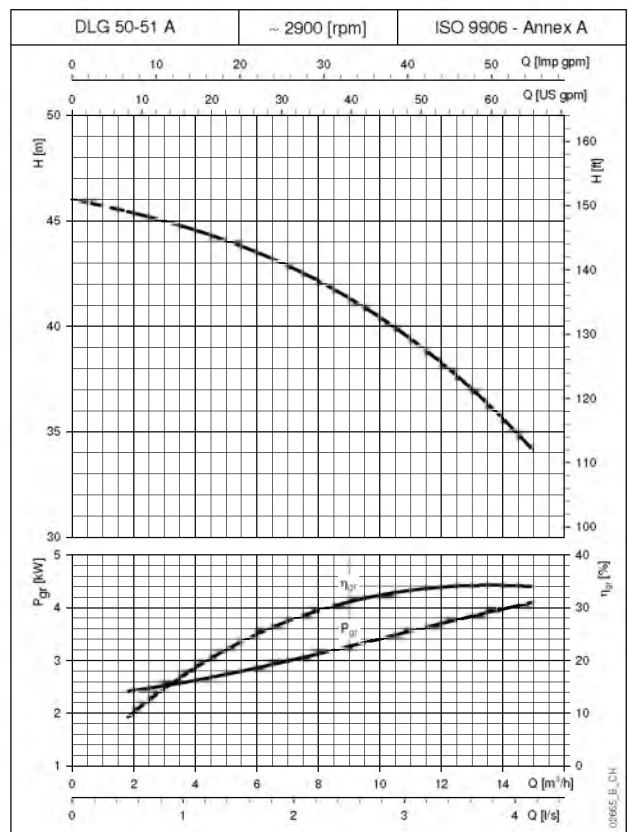
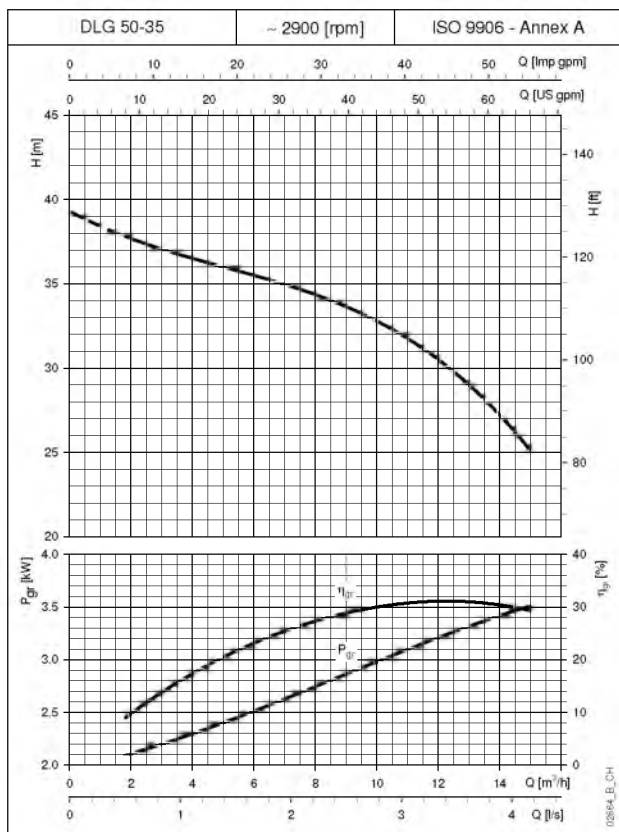
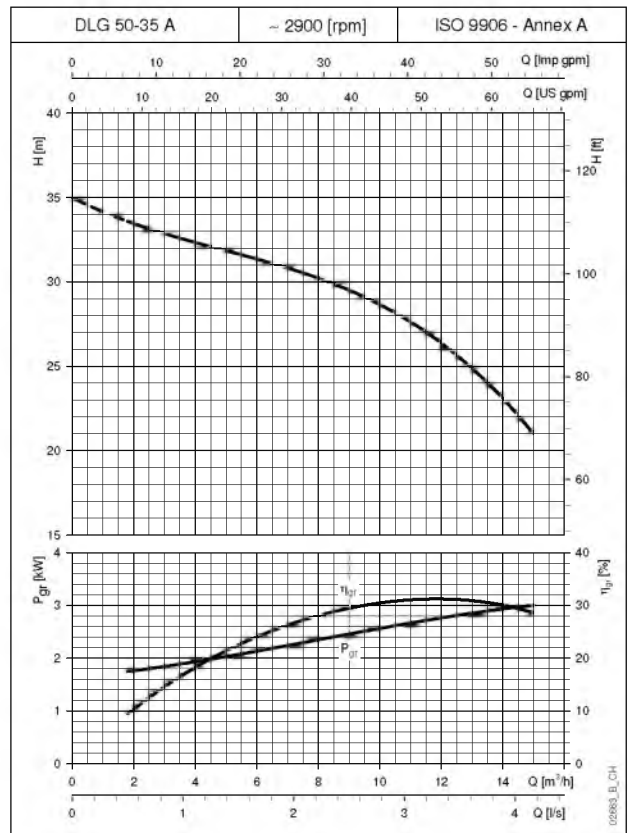
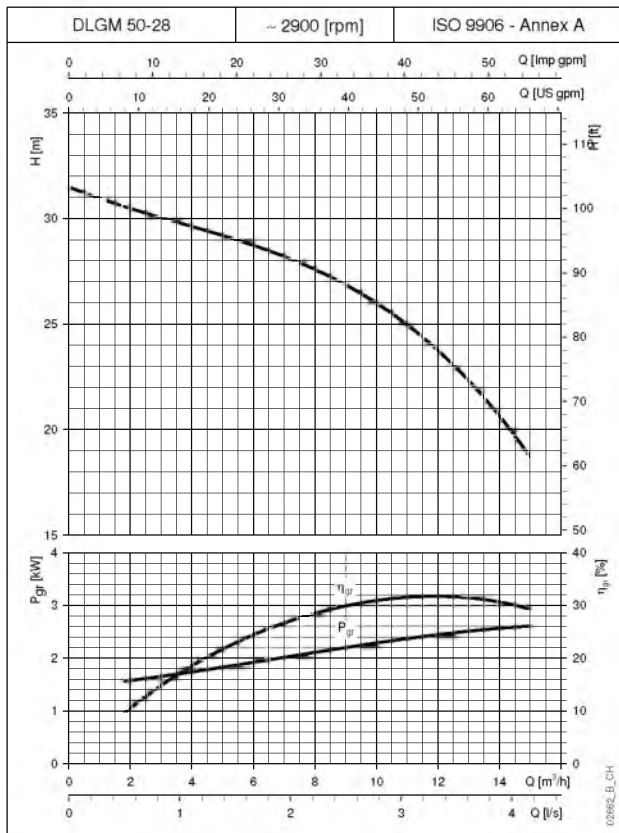

Заявленные характеристики действительны для жидкости с плотностью $\rho = 1.0 \text{ кг/дм}^3$ и кинематической вязкостью $\nu = 1 \text{ мм}^2/\text{сек}$

СЕРИЯ DLG

РАБОЧИЕ ХАРАКТЕРИСТИКИ ПРИ 50 Гц, 2 ПОЛЮСА

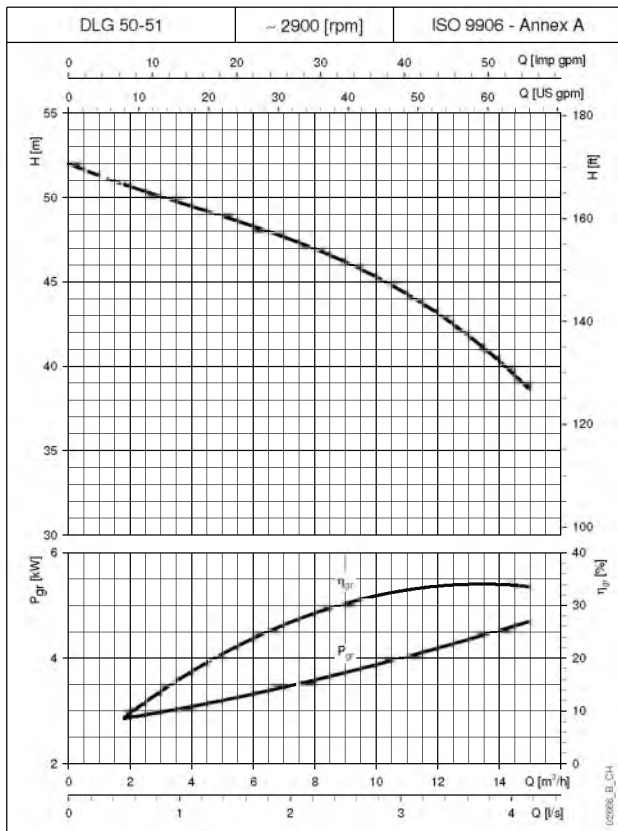

Заявленные характеристики действительны для жидкости с плотностью $\rho = 1.0 \text{ кг/дм}^3$ и кинематической вязкостью $\nu = 1 \text{ мм}^2/\text{сек}$

СЕРИЯ DLG4 РАБОЧИЕ ХАРАКТЕРИСТИКИ ПРИ 50 Гц, 4 ПОЛЮСА

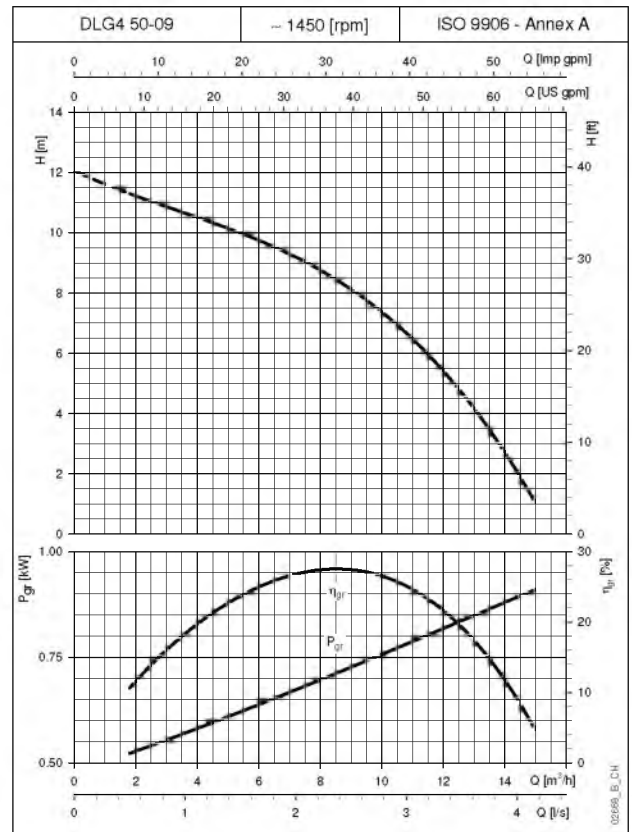
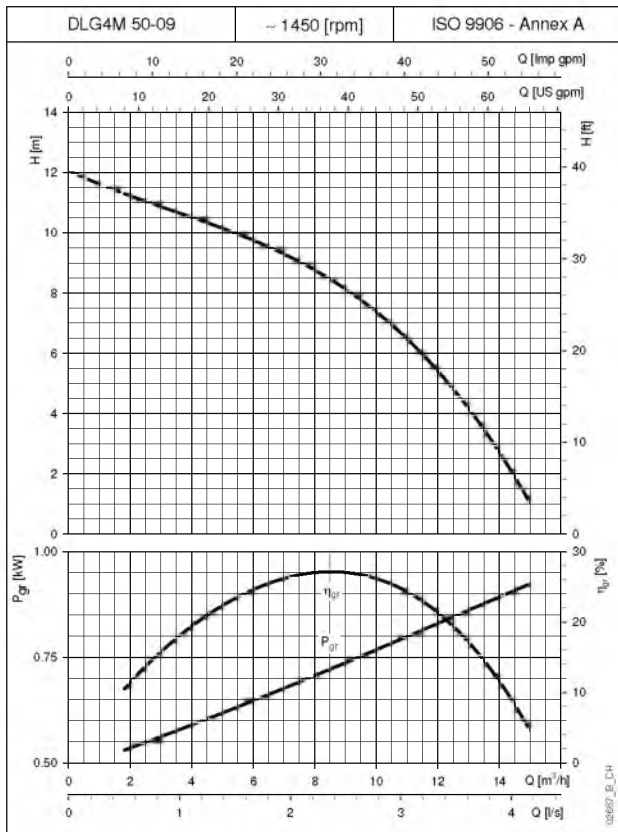

Заявленные характеристики действительны для жидкости с плотностью $\rho = 1.0 \text{ кг/дм}^3$ и кинематической вязкостью $\nu = 1 \text{ мм}^2/\text{сек}$

СЕРИЯ DLG РАЗМЕРЫ И ВЕС

СЕРИЯ DLG 50 (DN50) DS1 РАЗМЕРЫ И ВЕС

DN50 - 2"	
-DIN 2501 - 10/16 bar	-BS 4504 - 10/16 bar
-JIS B 2210 - 10K	-ANSI B16.5 - 150 lbs

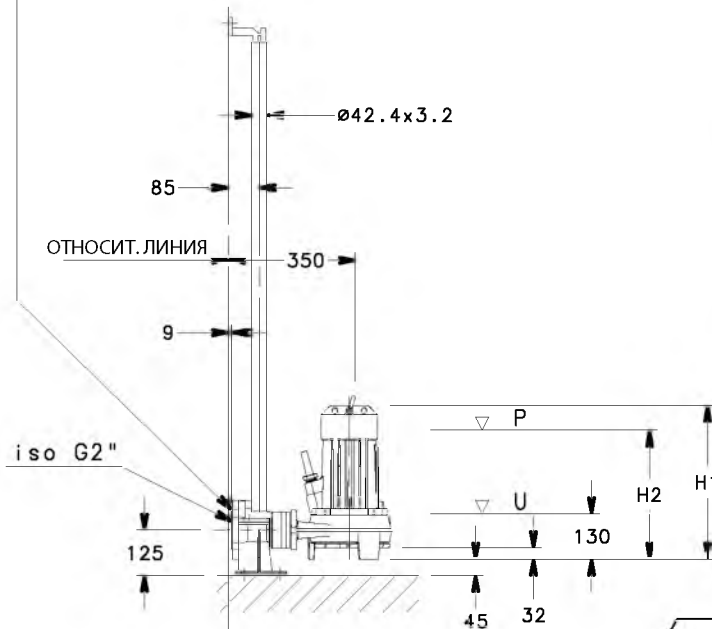

ТИП НАСОСА	РАЗМЕРЫ (ММ)		ВЕС КГ
	H1	H2	
DLGM 50-15A	425	360	42
DLGM 50-15	425	360	42
DLGM 50-21A	425	360	42
DLGM 50-21	425	360	42
DLG 50-15A	425	360	42
DLG 50-15	425	360	42
DLG 50-21A	425	360	42
DLG 50-21	425	360	42
DLG 50-28	425	360	42
DLG 50-35A	425	360	42
DLG 50-35	425	360	42
DLG 50-51A	425	360	42
DLG 50-51	425	360	42
DLG4M 50-09	425	360	42
DLG4 50-09	425	360	40

DLG-DS1-2-4p50-ru_b_td

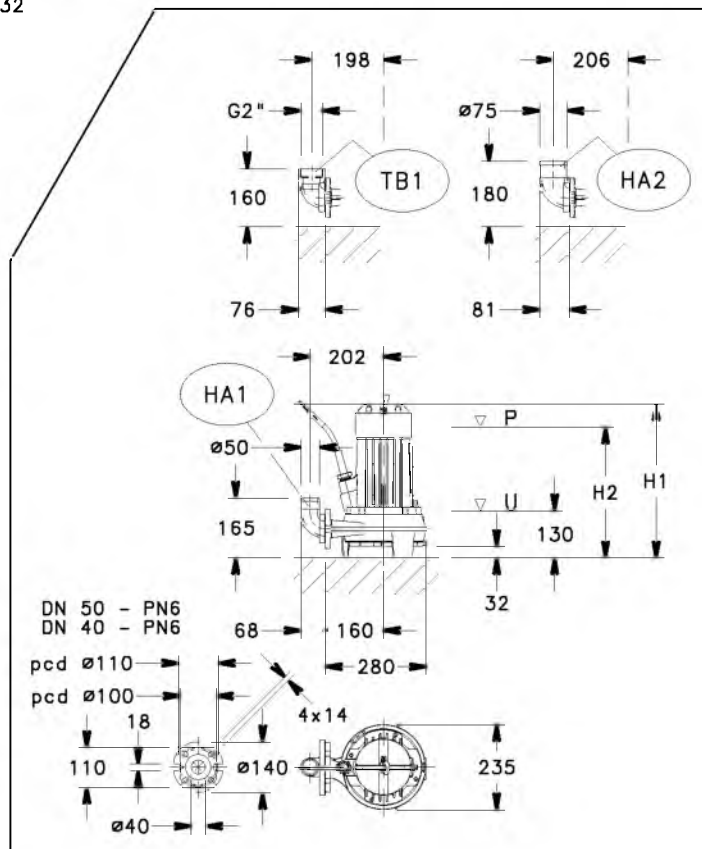
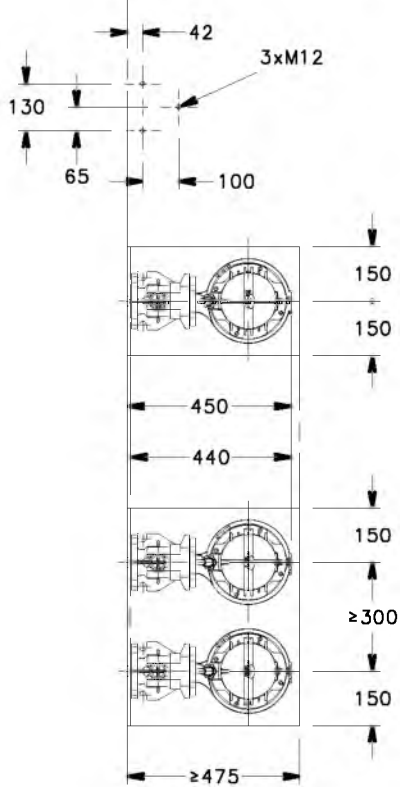

P = минимальный уровень жидкости для непрерывной работы.
U = минимальный уровень работы, чтобы избежать попадания воздуха в насос.

02540_C_DD

СЕРИЯ DLG 50 (DN50) DS2A РАЗМЕРЫ И ВЕС

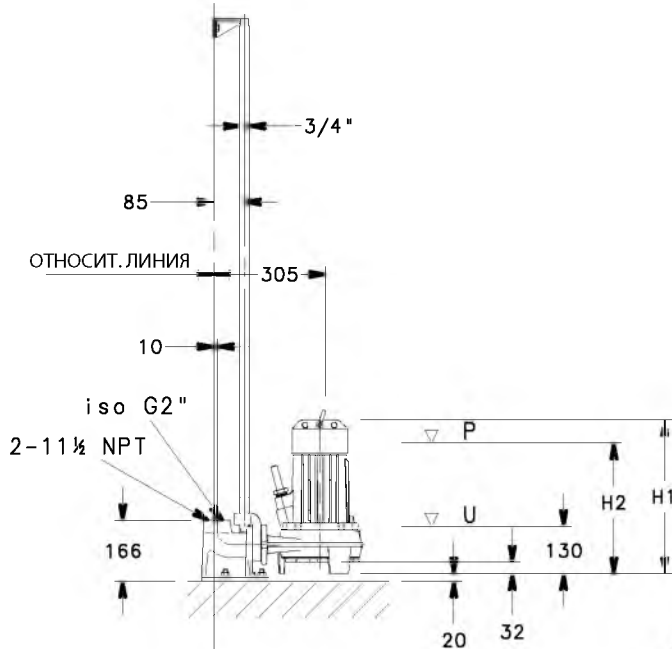

ТИП НАСОСА	РАЗМЕРЫ (ММ)		ВЕС КГ
	H1	H2	
DLGM 50-15A	425	360	42
DLGM 50-15	425	360	42
DLGM 50-21A	425	360	42
DLGM 50-21	425	360	42
DLG 50-15A	425	360	42
DLG 50-15	425	360	42
DLG 50-21A	425	360	42
DLG 50-21	425	360	42
DLG 50-28	425	360	42
DLG 50-35A	425	360	42
DLG 50-35	425	360	42
DLG 50-51A	425	360	42
DLG 50-51	425	360	42
DLG4M 50-09	425	360	42
DLG4 50-09	425	360	40

DLG-DS2-2-4p50-ru_b_td

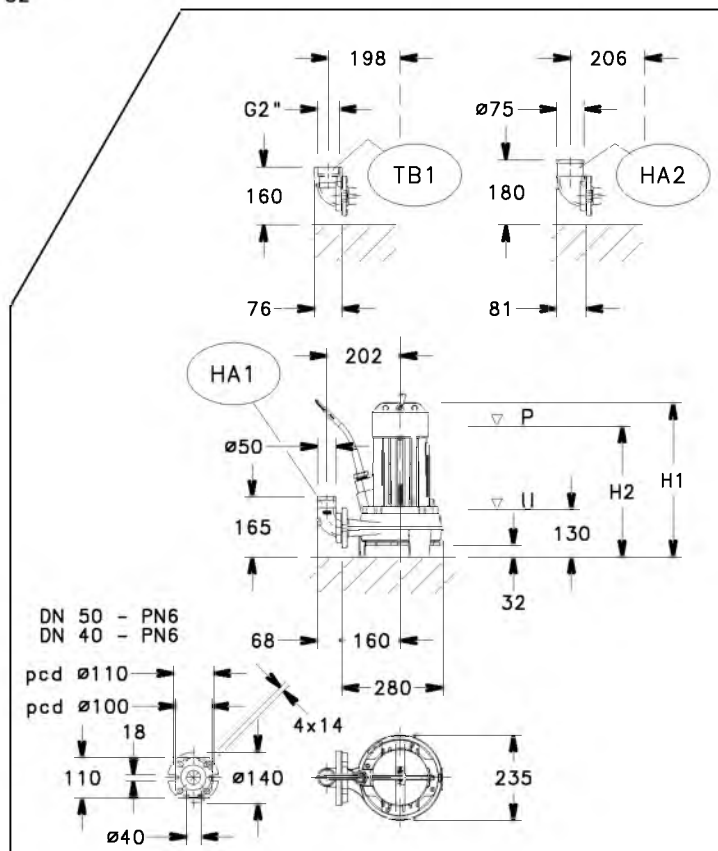
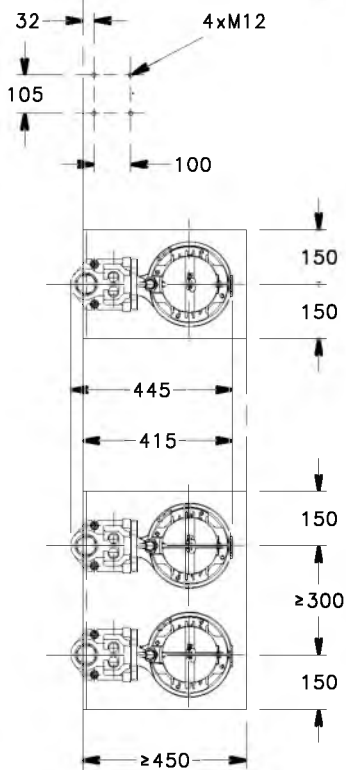

02542_C_DD

P = минимальный уровень жидкости для непрерывной работы.
U = минимальный уровень работы, чтобы избежать попадания воздуха в насос.

ПРИНАДЛЕЖНОСТИ

Электрошкафы.....	59
Таблица сочетаний - Шкафы управления	69
Таблица принадлежностей.....	72
Пример монтажа	75

Электрический шкаф для дренажных насосов

Серия QDRM однофазная



ПРИМЕНЕНИЯ

- Защита и управление дренажным однофазным электронасосом.

ТЕХНИЧЕСКИЕ ХАРАКТЕРИСТИКИ

- Автоматическое управление при помощи электромеханических поплавков.
- Напряжение питания: 1 x 230 В ±10%.
- Частота: 50/60 Гц.
- Мощность от 0,25 до 2,2 кВт.
- Прямой пуск двигателей.
- Степень защиты: IP55.
- Температура окружающей среды от -5 до +40 °С (пределы, предусмотренные в стандарте EN 60439-1).
- Макс. относительная влажность 50% при +40 °С, при отсутствии конденсации (пределы, предусмотренные в стандарте EN 60439-1).
- Крепление к стене.
- Корпус из пластика.
- Электронный блок управления с кнопками для тестирования и сброса тревоги, сигнальным индикатором наличия линии, работающего насоса и тревоги высокого уровня.
- Кнопка отключения тревоги.

ПРИНАДЛЕЖНОСТИ ПО ЗАКАЗУ

- Звуковой или световой сигнализатор 12 В постоянного тока 0,3 А макс. (внутри электрощита имеются две клеммы для соединений) для тревоги высокого уровня.
 - Однофазный модуль VR1 (для QDRM) для защиты от сверхнапряжения (молниезащита).

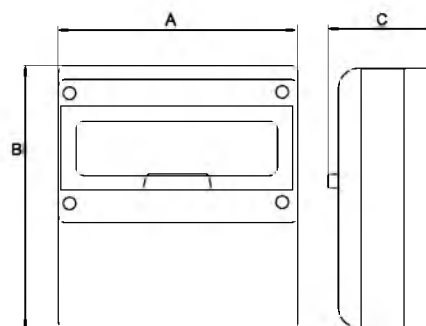

МОДЕЛЬ	НОМИНАЛЬНОЕ НАПРЯЖЕНИЕ В	НОМИНАЛЬНАЯ МОЩНОСТЬ		НОМИНАЛЬНЫЙ ТОК А	РАЗМЕРЫ			ВЕС КГ
		кВт	л.с.		А	В	С	
QDRM/02	1 x 230 В ± 10 %	0,25	0,33	1 ÷ 1,6	280	220	160	2,2
QDRM/03	1 x 230 В ± 10 %	0,37	0,5	1,6 ÷ 2,5	280	220	160	2,2
QDRM/05	1 x 230 В ± 10 %	0,55	0,75	2,5 ÷ 4	280	220	160	2,2
QDRM/07	1 x 230 В ± 10 %	0,75	1	4 ÷ 6,3	280	220	160	2,2
QDRM/15	1 x 230 В ± 10 %	1,1 ÷ 1,5	1,5 ÷ 2	6,3 ÷ 10	280	220	160	2,2
QDRM/22	1 x 230 В ± 10 %	2,2	3	10 ÷ 16	280	370	160	4,1

CB-QDRM-ru_c_te

Электрический шкаф для дренажных насосов

Серия QDRMC однофазная



ПРИМЕНЕНИЯ

- Защита и управление дренажным однофазным электронасосом с внешним конденсатором.

ТЕХНИЧЕСКИЕ ХАРАКТЕРИСТИКИ

- Автоматическое управление при помощи электромеханических поплавков.
- Напряжение питания: 1 x 230 В ±10%.
- Частота: 50/60 Гц.
- Мощность от 0,75 до 2,2 кВт.
- Прямой пуск двигателей.
- Степень защиты: IP55.
- Температура окружающей среды от -5 до +40 °С (пределы, предусмотренные в стандарте EN 60439-1).
- Макс. относительная влажность 50% при +40 °С, при отсутствии конденсации (пределы, предусмотренные в стандарте EN 60439-1).
- Крепление к стене.
- Корпус из пластика.
- Электронный блок управления с кнопками для тестирования и сброса тревоги, сигнальным индикатором наличия линии, работающего насоса и тревоги высокого уровня, срабатыванием температурного зонда (модель /TS и /WD), сигнализацией воды в камере масла (модель /WD).
- Кнопка отключения тревоги.
- Конденсатор хода и пуска в электрошкафу.
- Модель /TS с контуром температурной защиты статора.
- Модель /WD с контуром управления зондом наличия воды в камере масла и температурной защиты статора.

ПРИНАДЛЕЖНОСТИ ПО ЗАКАЗУ

- Звуковой или световой сигнализатор 12 В постоянного тока 0,3 А макс. (внутри электрощита имеются две клеммы для соединений) для тревоги высокого уровня.
 - Однофазный модуль VR1 (для QDRM) для защиты от сверхнапряжения (молниезащита).

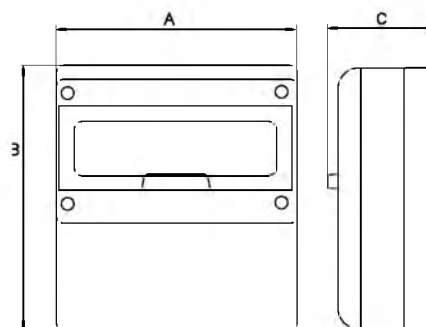

МОДЕЛЬ	НОМИНАЛЬНОЕ НАПРЯЖЕНИЕ В	НОМИНАЛЬНАЯ МОЩНОСТЬ		НОМИНАЛЬНЫЙ ТОК			РАЗМЕРЫ			ВЕС кг	C µF	Cs µF
		кВт	л.с.	А			А мм	В мм	С мм			
QDRMC/07	1 x 230 V ± 10 %	0,75	1	4	±	6,3	280	370	160	3,1	20	40
QDRMC/15	1 x 230 V ± 10 %	1,5	2	6,3	±	10	280	370	160	3,1	35	60
QDRMC/22	1 x 230 V ± 10 %	2,2	3	10	±	16	280	370	160	3,1	35	60
QDRMC/07/TS	1 x 230 V ± 10 %	0,75	1	4	±	6,3	280	370	160	3,5	20	40
QDRMC/15/TS	1 x 230 V ± 10 %	1,5	2	6,3	±	10	280	370	160	3,5	35	60
QDRMC/22/TS	1 x 230 V ± 10 %	2,2	3	10	±	16	280	370	160	3,5	35	60
QDRMC/07/WD	1 x 230 V ± 10 %	0,75	1	4	±	6,3	280	370	160	4	20	40
QDRMC/15/WD	1 x 230 V ± 10 %	1,5	2	6,3	±	10	280	370	160	4	35	60
QDRMC/22/WD	1 x 230 V ± 10 %	2,2	3	10	±	16	280	370	160	4	35	60

C= Конденсатор хода ; Cs= Конденсатор пуска

CB-QDRMC-ru_d_te

Электрический шкаф для дренажных насосов

Серия QDRM2 однофазная



ПРИМЕНЕНИЯ

- Защита и управление двумя дренажными однофазными электронасосами.

ТЕХНИЧЕСКИЕ ХАРАКТЕРИСТИКИ

- Автоматическое управление при помощи электромеханических поплавков.
- Напряжение питания: 1 x 230 В ±10%.
- Частота: 50/60 Гц.
- Мощность от 0,25 до 2,2 кВт.
- Прямой пуск двигателей.
- Степень защиты: IP54.
- Температура окружающей среды от -5 до +40 °С (пределы, предусмотренные в стандарте EN 60439-1).
- Макс. относительная влажность 50% при +40 °С, при отсутствии конденсации (пределы, предусмотренные в стандарте EN 60439-1).
- Крепление к стене.
- Корпус из металла.
- Электронная плата с сигнальными лампами наличия линии, блокировкой термозащиты, тревогой высокого уровня, пуском остановом насоса.
- Кнопка отключения тревоги.

ПРИНАДЛЕЖНОСТИ ПО ЗАКАЗУ

- Звуковой или световой сигнализатор 12 В постоянного тока 0,3 А макс. (внутри электрощита имеются две клеммы для соединений) для тревоги высокого уровня.
 - Однофазный модуль VR1 для защиты от сверхнапряжения (молниезащита).
 - Комплект платы с сигнальными лампами (наличия линии, авт.-руч., пуска останов, блокировки термозащиты, тревоги высокого уровня).

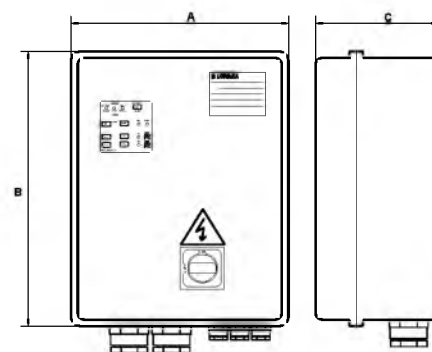

МОДЕЛЬ	НОМИНАЛЬНОЕ НАПРЯЖЕНИЕ В	НОМИНАЛЬНАЯ МОЩНОСТЬ		НОМИНАЛЬНЫЙ ТОК А	РАЗМЕРЫ			ВЕС КГ
		кВт	л.с.		А мм	В мм	С мм	
QDRM2/02	1 x 230 В ± 10 %	0,25	0,33	1 ÷ 1,6	260	380	150	9,4
QDRM2/03	1 x 230 В ± 10 %	0,37	0,5	1,6 ÷ 2,5	260	380	150	9,4
QDRM2/05	1 x 230 В ± 10 %	0,55	0,75	2,5 ÷ 4	260	380	150	9,4
QDRM2/07	1 x 230 В ± 10 %	0,75	1	4 ÷ 6,3	260	380	150	9,4
QDRM2/15	1 x 230 В ± 10 %	1,1 ÷ 1,5	1,5 ÷ 2	6,3 ÷ 10	260	380	150	9,4
QDRM2/22	1 x 230 В ± 10 %	2,2	3	10 ÷ 16	260	380	150	9,4

CB-QDRM2-ru_a_te

Электрический шкаф для дренажных насосов

Серия QDRMC2 однофазная



ПРИМЕНЕНИЯ

- Защита и управление двумя дренажными однофазными электронасосами с внешним конденсатором.

ТЕХНИЧЕСКИЕ ХАРАКТЕРИСТИКИ

- Автоматическое управление при помощи электромеханических поплавков.
- Напряжение питания: 1 x 230 В ±10%.
- Частота: 50/60 Гц.
- Мощность от 0,75 до 2,2 кВт.
- Прямой пуск двигателей.
- Степень защиты: IP54.
- Температура окружающей среды от -5 до +40 °С (пределы, предусмотренные в стандарте EN 60439-1).
- Макс. относительная влажность 50% при +40 °С, при отсутствии конденсации (пределы, предусмотренные в стандарте EN 60439-1).
- Крепление к стене.
- Корпус из пластика.
- Электронная плата с сигнальными лампами наличия линии, блокировкой термозащиты, тревогой высокого уровня, пуском остановом насоса.
- Кнопка отключения тревоги.
- Конденсатор хода и пуска в электрошкафу.
- Модель /TS с контуром температурной защиты статора.
- Модель /WD с контуром управления зондом наличия воды в камере масла и температурной защиты статора.

ПРИНАДЛЕЖНОСТИ ПО ЗАКАЗУ

- Звуковой или световой сигнализатор 12 В постоянного тока 0,3 А макс. (внутри электрощита имеются две клеммы для соединений) для тревоги высокого уровня.
 - Однофазный модуль VR1 для защиты от сверхнапряжения (молниезащита).
 - Комплект платы с сигнальными лампами (наличия линии, авт.-руч., пуска останов, блокировки термозащиты, тревоги высокого уровня).

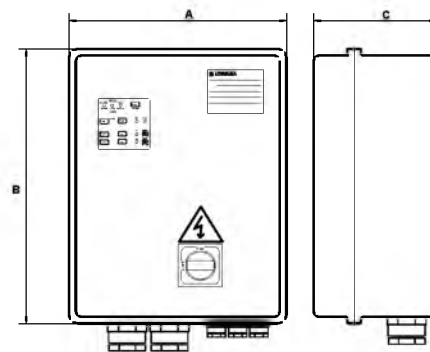

МОДЕЛЬ	НОМИНАЛЬНОЕ НАПРЯЖЕНИЕ В	НОМИНАЛЬНАЯ МОЩНОСТЬ		НОМИНАЛЬНЫЙ ТОК			РАЗМЕРЫ			ВЕС кг	C µF	Cs µF
		кВт	л.с.	А			А мм	В мм	С мм			
QDRMC2/07	1 x 230 V ± 10 %	0,75	1	4	÷	6,3	390	470	130	8,5	20	40
QDRMC2/15	1 x 230 V ± 10 %	1,5	2	6,3	÷	10	390	470	130	8,5	35	60
QDRMC2/22	1 x 230 V ± 10 %	2,2	3	10	÷	16	390	470	130	8,5	35	60
QDRMC2/07/TS	1 x 230 V ± 10 %	0,75	1	4	÷	6,3	390	470	130	9	20	40
QDRMC2/15/TS	1 x 230 V ± 10 %	1,5	2	6,3	÷	10	390	470	130	9	35	60
QDRMC2/22/TS	1 x 230 V ± 10 %	2,2	3	10	÷	16	390	470	130	9	35	60
QDRMC2/07/WD	1 x 230 V ± 10 %	0,75	1	4	÷	6,3	390	470	130	10	20	40
QDRMC2/15/WD	1 x 230 V ± 10 %	1,5	2	6,3	÷	10	390	470	130	10	35	60
QDRMC2/22/WD	1 x 230 V ± 10 %	2,2	3	10	÷	16	390	470	130	10	35	60

C= Конденсатор хода ; Cs= Конденсатор пуска

CB-QDRMC2-ru_c_te

Электрический шкаф для дренажных насосов

Серия QDR трехфазная



ПРИМЕНЕНИЯ

- Защита и управление дренажным трехфазным электронасосом.

ТЕХНИЧЕСКИЕ ХАРАКТЕРИСТИКИ

- Автоматическое управление при помощи электромеханических поплавков.
- Напряжение питания: 3 x 400 В ±10%.
- Частота: 50/60 Гц.
- Мощность от 0,37 до 9,2 кВт.
- Прямой пуск двигателей.
- Степень защиты: IP55.
- Температура окружающей среды от -5 до +40 °С (пределы, предусмотренные в стандарте EN 60439-1).
- Макс. относительная влажность 50% при +40 °С, при отсутствии конденсации (пределы, предусмотренные в стандарте EN 60439-1).
- Крепление к стене.
- Корпус из пластика.
- Сигнальные лампы наличия линии, температурной блокировки, высокого уровня.
- Кнопка отключения тревоги.
- Модель /TS с контуром температурной защиты статора.
- Модель /WD с контуром управления зондом наличия воды в камере масла и температурной защиты статора.

ПРИНАДЛЕЖНОСТИ ПО ЗАКАЗУ

- Звуковой или световой сигнализатор 12 В постоянного тока 0,3 А макс. (внутри электрощита имеются две клеммы для соединений) для тревоги высокого уровня.
- Трехфазный модуль VR3 (для QDR) для защиты от сверхнапряжения (молниезащита).

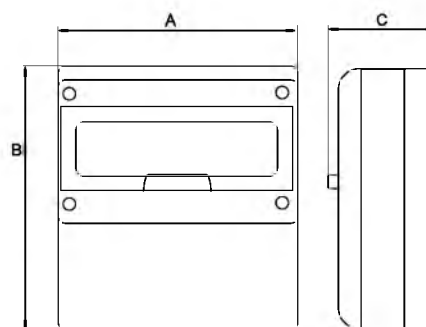

МОДЕЛЬ	НОМИНАЛЬНОЕ НАПРЯЖЕНИЕ В	НОМИНАЛЬНАЯ МОЩНОСТЬ		НОМИНАЛЬНЫЙ ТОК А	РАЗМЕРЫ			ВЕС КГ
		кВт	л.с.		А мм	В мм	С мм	
QDR/03	3 x 400 V ± 10 %	0,37	0,5	0,63 ÷ 1	280	370	150	4,1
QDR/05	3 x 400 V ± 10 %	0,55	0,75	1 ÷ 1,6	280	370	150	4,1
QDR/07	3 x 400 V ± 10 %	0,75	1	1,6 ÷ 2,5	280	370	150	4,1
QDR/15	3 x 400 V ± 10 %	1,1 ÷ 1,5	1,5 ÷ 2	2,5 ÷ 4	280	370	150	4,1
QDR/22	3 x 400 V ± 10 %	2,2	3	4 ÷ 6,3	280	370	150	4,1
QDR/40	3 x 400 V ± 10 %	3 ÷ 4	4 ÷ 5,5	6,3 ÷ 10	280	370	150	4,1
QDR/75	3 x 400 V ± 10 %	5,5 ÷ 7,5	7,5 ÷ 10	10 ÷ 16	280	370	150	4,1
QDR/07/TS	3 x 400 V ± 10 %	0,75	1	1,6 ÷ 2,5	280	370	150	4,5
QDR/15/TS	3 x 400 V ± 10 %	1,5	2	2,5 ÷ 4	280	370	150	4,5
QDR/22/TS	3 x 400 V ± 10 %	2,2	3	4 ÷ 6,3	280	370	150	4,5
QDR/07/WD	3 x 400 V ± 10 %	0,75	1	1,6 ÷ 2,5	280	370	150	5
QDR/15/WD	3 x 400 V ± 10 %	1,5	2	2,5 ÷ 4	280	370	150	5
QDR/22/WD	3 x 400 V ± 10 %	2,2	3	4 ÷ 6,3	280	370	150	5

Опция /WD включает также опцию /TS.

CB-QDR-ru_c_te

Электрический шкаф для дренажных насосов

Серия QYR трехфазная



ПРИМЕНЕНИЯ

- Защита и управление дренажным трехфазным электронасосом с запуском звезда-треугольник.

ТЕХНИЧЕСКИЕ ХАРАКТЕРИСТИКИ

- Автоматическое управление при помощи электромеханических поплавков.
- Напряжение питания: 3 x 400 В ±10%.
- Частота: 50/60 Гц.
- Мощность от 3 до 75 кВт.
- Пуск двигателей звезда-треугольник.
- Степень защиты: IP54.
- Температура окружающей среды от -5 до +40 °С (пределы, предусмотренные в стандарте EN 60439-1).
- Макс. относительная влажность 50% при +40 °С, при отсутствии конденсации (пределы, предусмотренные в стандарте EN 60439-1).
- Крепление к стене.
- Корпус из металла.
- Электронная плата с сигнальным индикатором наличия линии, температурной блокировки, тревоги высокого уровня, пуска останова насоса.
- Кнопка отключения тревоги.
- Модель /TS с контуром температурной защиты статора.
- Модель /WD с контуром управления зондом наличия воды в камере масла и температурной защиты статора.

ПРИНАДЛЕЖНОСТИ ПО ЗАКАЗУ

- Звуковой или световой сигнализатор 12 В постоянного тока 0,3 А макс. (внутри электрощита имеются две клеммы для соединений) для тревоги высокого уровня.
 - Трехфазный модуль VR3 (для QDR) для защиты от сверхнапряжения (молниезащита).
 - Комплект платы подачи сигналов (наличия линии, авт.-руч., пуска останова, блокировки термозащиты, тревоги высокого уровня).

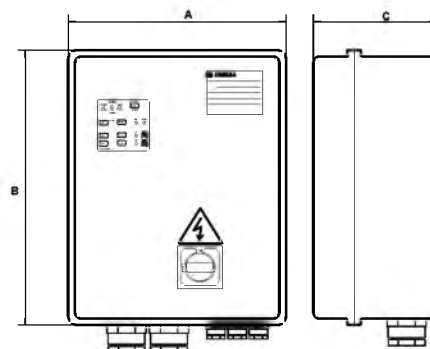

ЭЛЕКТРОШКАФЫ СЕРИИ QYR ТАБЛИЦА ЭЛЕКТРИЧЕСКИХ ХАРАКТЕРИСТИК

МОДЕЛЬ	НОМИНАЛЬНОЕ НАПРЯЖЕНИЕ В	НОМИНАЛЬНАЯ		НОМИНАЛЬНЫЙ ТОК А	РАЗМЕРЫ			ВЕС КГ
		к	л.с.		А ММ	В ММ	С ММ	
QYR/40	3 x 400 V ± 10 %	3 ÷ 4	4 ÷ 5,5	6,3 ÷ 10	400	500	200	25
QYR/75	3 x 400 V ± 10 %	5,5 ÷ 7,5	7,5 ÷ 10	10 ÷ 16	400	500	200	25
QYR/92	3 x 400 V ± 10 %	9,2	12,5	16 ÷ 20	400	500	200	25
QYR/110	3 x 400 V ± 10 %	11	15	20 ÷ 25	400	500	200	25
QYR/150	3 x 400 V ± 10 %	15	20	22 ÷ 32	400	600	200	27
QYR/185	3 x 400 V ± 10 %	18,5	25	28 ÷ 40	400	600	200	27
QYR/220	3 x 400 V ± 10 %	22	30	36 ÷ 50	500	700	200	32
QYR/300	3 x 400 V ± 10 %	30	40	45 ÷ 63	500	700	200	32
QYR/370	3 x 400 V ± 10 %	37	50	57 ÷ 75	600	800	250	32
QYR/450	3 x 400 V ± 10 %	45	60	70 ÷ 90	600	800	250	32
QYR/550	3 x 400 V ± 10 %	55	75	80 ÷ 108	600	900	250	37
QYR/750	3 x 400 V ± 10 %	75	100	105 ÷ 138	600p	1300p	300p	70
QYR/40/TS	3 x 400 V ± 10 %	3 ÷ 4	4 ÷ 5,5	6,3 ÷ 10	400	500	200	26
QYR/75/TS	3 x 400 V ± 10 %	5,5 ÷ 7,5	7,5 ÷ 10	10 ÷ 16	400	500	200	26
QYR/92/TS	3 x 400 V ± 10 %	9,2	12,5	16 ÷ 20	400	500	200	26
QYR/110/TS	3 x 400 V ± 10 %	11	15	20 ÷ 25	400	500	200	26
QYR/150/TS	3 x 400 V ± 10 %	15	20	22 ÷ 32	400	600	200	27
QYR/185/TS	3 x 400 V ± 10 %	18,5	25	28 ÷ 40	400	600	200	27
QYR/220/TS	3 x 400 V ± 10 %	22	30	36 ÷ 50	500	700	200	32
QYR/300/TS	3 x 400 V ± 10 %	30	40	45 ÷ 63	500	700	200	32
QYR/370/TS	3 x 400 V ± 10 %	37	50	57 ÷ 75	600	800	250	33
QYR/450/TS	3 x 400 V ± 10 %	45	60	70 ÷ 90	600	800	250	33
QYR/550/TS	3 x 400 V ± 10 %	55	75	80 ÷ 108	600	900	250	37
QYR/750/TS	3 x 400 V ± 10 %	75	100	105 ÷ 138	600p	1300p	300p	70
QYR/40/WD	3 x 400 V ± 10 %	3 ÷ 4	4 ÷ 5,5	6,3 ÷ 10	400	500	200	26
QYR/75/WD	3 x 400 V ± 10 %	5,5 ÷ 7,5	7,5 ÷ 10	10 ÷ 16	400	500	200	26
QYR/92/WD	3 x 400 V ± 10 %	9,2	12,5	16 ÷ 20	400	500	200	26
QYR/110/WD	3 x 400 V ± 10 %	11	15	20 ÷ 25	400	500	200	26
QYR/150/WD	3 x 400 V ± 10 %	15	20	22 ÷ 32	400	600	200	28
QYR/185/WD	3 x 400 V ± 10 %	18,5	25	28 ÷ 40	400	600	200	28
QYR/220/WD	3 x 400 V ± 10 %	22	30	36 ÷ 50	500	700	200	33
QYR/300/WD	3 x 400 V ± 10 %	30	40	45 ÷ 63	500	700	200	33
QYR/370/WD	3 x 400 V ± 10 %	37	50	57 ÷ 75	600	800	250	33
QYR/450/WD	3 x 400 V ± 10 %	45	60	70 ÷ 90	600	800	250	33
QYR/550/WD	3 x 400 V ± 10 %	55	75	80 ÷ 108	600	900	250	38
QYR/750/WD	3 x 400 V ± 10 %	75	100	105 ÷ 138	600p	1300p	300p	71

Размеры: p = шкаф на полу

CB-QYR-ru_d_te

Электрический шкаф для дренажных насосов

Серия QYR2 трехфазная



ПРИМЕНЕНИЯ

- Защита и управление двумя дренажными трехфазными электронасосами с запуском звезда-треугольник.

ТЕХНИЧЕСКИЕ ХАРАКТЕРИСТИКИ

- Автоматическое управление при помощи электромеханических поплавков.
- Напряжение питания: 3 x 400 В ±10%.
- Частота: 50/60 Гц.
- Мощность от 3 до 75 кВт.
- Запуск двигателей звезда-треугольник.
- Степень защиты: IP54.
- Температура окружающей среды от -5 до +40 °С (пределы, предусмотренные в стандарте EN 60439-1).
- Макс. относительная влажность 50% при +40 °С, при отсутствии конденсации (пределы, предусмотренные в стандарте EN 60439-1).
- Крепление к стене.
- Корпус из металла.
- Электронная плата с сигнальным индикатором наличия линии, блокировка термозащиты, тревога высокого уровня, пуск останов насосов.
- Кнопка отключения тревоги.
- Модель /TS с контуром температурной защиты статора.
- Модель /WD с контуром управления зондом наличия воды в камере масла и температурной защиты статора.

ПРИНАДЛЕЖНОСТИ ПО ЗАКАЗУ

- Звуковой или световой сигнализатор 12 В постоянного тока 0,3 А макс. (внутри электрощита имеются две клеммы для соединений) для тревоги высокого уровня.
 - Трехфазный модуль VR3 для защиты от сверхнапряжения (молниезащита).
 - Комплект платы подачи сигналов (наличия линии, авт.-руч., пуска, останова, блокировки термозащиты, тревоги высокого уровня).

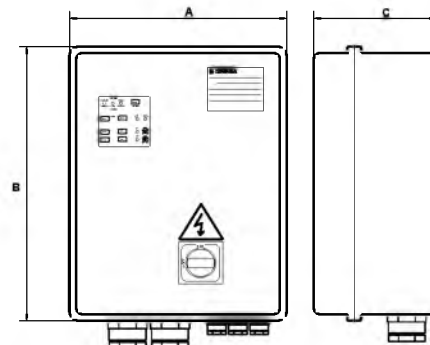

ЭЛЕКТРОШКАФЫ СЕРИИ QYR2 ТАБЛИЦА ЭЛЕКТРИЧЕСКИХ ХАРАКТЕРИСТИК

МОДЕЛЬ	НОМИНАЛЬНОЕ НАПРЯЖЕНИЕ В	НОМИНАЛЬНАЯ		НОМИНАЛЬНЫЙ ТОК А	РАЗМЕРЫ			ВЕС КГ
		к	л.с.		А ММ	В ММ	С ММ	
QYR2/40	3 x 400 V ± 10 %	3 ÷ 4	4 ÷ 5,5	6,3 ÷ 10	500	700	200	55
QYR2/75	3 x 400 V ± 10 %	5,5 ÷ 7,5	7,5 ÷ 10	10 ÷ 16	500	700	200	55
QYR2/92	3 x 400 V ± 10 %	9,2	12,5	16 ÷ 20	500	700	200	55
QYR2/110	3 x 400 V ± 10 %	11	15	20 ÷ 25	500	700	200	55
QYR2/150	3 x 400 V ± 10 %	15	20	22 ÷ 32	600	800	250	68
QYR2/185	3 x 400 V ± 10 %	18,5	25	28 ÷ 40	600	800	250	68
QYR2/220	3 x 400 V ± 10 %	22	30	36 ÷ 50	600	900	250	75
QYR2/300	3 x 400 V ± 10 %	30	40	45 ÷ 63	600	900	250	75
QYR2/370	3 x 400 V ± 10 %	37	50	57 ÷ 75	600p	1300p	300p	92
QYR2/450	3 x 400 V ± 10 %	45	60	70 ÷ 90	800p	1700p	300p	125
QYR2/550	3 x 400 V ± 10 %	55	75	80 ÷ 108	800p	1700p	300p	125
QYR2/750	3 x 400 V ± 10 %	75	100	105 ÷ 138	800p	1900p	300p	148
QYR2/40/TS	3 x 400 V ± 10 %	3 ÷ 4	4 ÷ 5,5	6,3 ÷ 10	500	700	200	55
QYR2/75/TS	3 x 400 V ± 10 %	5,5 ÷ 7,5	7,5 ÷ 10	10 ÷ 16	500	700	200	55
QYR2/92/TS	3 x 400 V ± 10 %	9,2	12,5	16 ÷ 20	500	700	200	55
QYR2/110/TS	3 x 400 V ± 10 %	11	15	20 ÷ 25	500	700	200	55
QYR2/150/TS	3 x 400 V ± 10 %	15	20	22 ÷ 32	600	800	250	68
QYR2/185/TS	3 x 400 V ± 10 %	18,5	25	28 ÷ 40	600	800	250	68
QYR2/220/TS	3 x 400 V ± 10 %	22	30	36 ÷ 50	600	900	250	75
QYR2/300/TS	3 x 400 V ± 10 %	30	40	45 ÷ 63	600	900	250	75
QYR2/370/TS	3 x 400 V ± 10 %	37	50	57 ÷ 75	600p	1300p	300p	92
QYR2/450/TS	3 x 400 V ± 10 %	45	60	70 ÷ 90	800p	1700p	300p	125
QYR2/550/TS	3 x 400 V ± 10 %	55	75	80 ÷ 108	800p	1700p	300p	125
QYR2/750/TS	3 x 400 V ± 10 %	75	100	105 ÷ 138	800p	1900p	300p	148
QYR2/40/WD	3 x 400 V ± 10 %	3 ÷ 4	4 ÷ 5,5	6,3 ÷ 10	500	700	200	55
QYR2/75/WD	3 x 400 V ± 10 %	5,5 ÷ 7,5	7,5 ÷ 10	10 ÷ 16	500	700	200	55
QYR2/92/WD	3 x 400 V ± 10 %	9,2	12,5	16 ÷ 20	500	700	200	55
QYR2/110/WD	3 x 400 V ± 10 %	11	15	20 ÷ 25	500	700	200	55
QYR2/150/WD	3 x 400 V ± 10 %	15	20	22 ÷ 32	600	800	250	68
QYR2/185/WD	3 x 400 V ± 10 %	18,5	25	28 ÷ 40	600	800	250	68
QYR2/220/WD	3 x 400 V ± 10 %	22	30	36 ÷ 50	600	900	250	75
QYR2/300/WD	3 x 400 V ± 10 %	30	40	45 ÷ 63	600	900	250	75
QYR2/370/WD	3 x 400 V ± 10 %	37	50	57 ÷ 75	600p	1300p	300p	92
QYR2/450/WD	3 x 400 V ± 10 %	45	60	70 ÷ 90	800p	1700p	300p	125
QYR2/550/WD	3 x 400 V ± 10 %	55	75	80 ÷ 108	800p	1700p	300p	125
QYR2/750/WD	3 x 400 V ± 10 %	75	100	105 ÷ 138	800p	1900p	300p	148

Размеры: p = шкаф на полу

CB-QYR2-ru_a_te

Электрический шкаф для дренажных насосов

Серия QDR2 трехфазная



ПРИМЕНЕНИЯ

- Защита и управление двумя дренажными трехфазными электронасосами.

ТЕХНИЧЕСКИЕ ХАРАКТЕРИСТИКИ

- Автоматическое управление при помощи электромеханических поплавков.
- Напряжение питания: 3 x 400 В ±10%.
- Частота: 50/60 Гц.
- Мощность от 0,37 до 9,2 кВт.
- Прямой пуск двигателей.
- Степень защиты: IP54.
- Температура окружающей среды от -5 до +40 °С (пределы, предусмотренные в стандарте EN 60439-1).
- Макс. относительная влажность 50% при +40 °С, при отсутствии конденсации (пределы, предусмотренные в стандарте EN 60439-1).
- Крепление к стене.
- Корпус из металла.
- Электронная плата с сигнальным индикатором наличия линии, блокировка термозащиты, тревога высокого уровня, пуск останов насосов.
- Кнопка отключения тревоги.
- Модель /TS с контуром температурной защиты статора.
- Модель /WD с контуром управления зондом наличия воды в камере масла и температурной защиты статора.

ПРИНАДЛЕЖНОСТИ ПО ЗАКАЗУ

- Звуковой или световой сигнализатор 12 В постоянного тока 0,3 А макс. (внутри электрощита имеются две клеммы для соединений) для тревоги высокого уровня.
 - Трехфазный модуль VR3 для защиты от сверхнапряжения (молниезащита).
 - Комплект платы подачи сигналов (наличия линии, авт.-руч., пуска останова, блокировки термозащиты, тревоги высокого уровня).

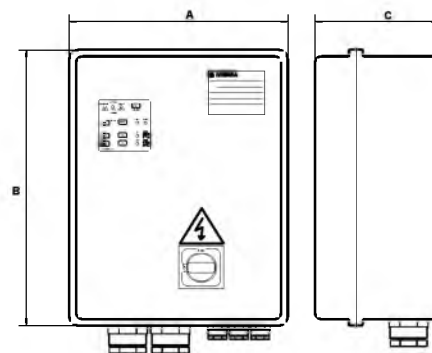

МОДЕЛЬ	НОМИНАЛЬНОЕ НАПРЯЖЕНИЕ В	НОМИНАЛЬНАЯ		НОМИНАЛЬНЫЙ ТОК А	РАЗМЕРЫ			ВЕС КГ
		к	л.с.		А мм	В мм	С мм	
QDR2/03	3 x 400 V ± 10 %	0,37	0,5	0,63 ÷ 1	260	380	150	9,4
QDR2/05	3 x 400 V ± 10 %	0,55	0,75	1 ÷ 1,6	260	380	150	9,4
QDR2/07	3 x 400 V ± 10 %	0,75	1	1,6 ÷ 2,5	260	380	150	9,4
QDR2/15	3 x 400 V ± 10 %	1,1 ÷ 1,5	1,5 ÷ 2	2,5 ÷ 4	260	380	150	9,4
QDR2/22	3 x 400 V ± 10 %	2,2	3	4 ÷ 6,3	260	380	150	9,4
QDR2/40	3 x 400 V ± 10 %	3 ÷ 4	4 ÷ 5,5	6,3 ÷ 10	260	380	150	9,4
QDR2/75	3 x 400 V ± 10 %	5,5 ÷ 7,5	7,5 ÷ 10	10 ÷ 16	260	380	150	9,4
QDR2/92	3 x 400 V ± 10 %	9,2	12,5	16 ÷ 20	300	400	180	11
QDR2/07/TS	3 x 400 V ± 10 %	0,75	1	1,6 ÷ 2,5	400	500	200	14
QDR2/15/TS	3 x 400 V ± 10 %	1,1 ÷ 1,5	1,5 ÷ 2	2,5 ÷ 4	400	500	200	14
QDR2/22/TS	3 x 400 V ± 10 %	2,2	3	4 ÷ 6,3	400	500	200	14
QDR2/07/WD	3 x 400 V ± 10 %	0,75	1	1,6 ÷ 2,5	400	500	200	18
QDR2/15/WD	3 x 400 V ± 10 %	1,1 ÷ 1,5	1,5 ÷ 2	2,5 ÷ 4	400	500	200	18
QDR2/22/WD	3 x 400 V ± 10 %	2,2	3	4 ÷ 6,3	400	500	200	18

Опция /WD включает также опцию /TS

CB-QDR2-ru_a_te

СЕРИЯ GLS ТАБЛИЦА СООТВЕТСТВИЯ – ШКАФЫ УПРАВЛЕНИЯ

ТИП ЭЛЕКТРОНАСОСА	СТАНДАРТНАЯ МОДЕЛЬ		НОМИНАЛЬНЫЙ ТОК ЭЛЕКТРОШКАФА (А)
	1 НАСОС	2 НАСОСА	
GLS 50-15-251-S	QDRMC/15/TS/GL	QDRMC2/15/TS/GL	6,3-10А
GLS 50-15-251-P	QDRMC/15/TS/GL	QDRMC2/15/TS/GL	6,3-10А
GLS 50-16-253-S	QDR/15/TS	QDR2/15/TS	2,5-4А
GLS 50-16-253-P	QDR/15/TS	QDR2/15/TS	2,5-4А
GLS 50-20-253-S	QDR/22/TS	QDR2/22/TS	4-6,3А
GLS 50-20-253-P	QDR/22/TS	QDR2/22/TS	4-6,3А
GLS 50-24-253-S	QDR/22/TS	QDR2/22/TS	4-6,3А
GLS 50-24-253-P	QDR/22/TS	QDR2/22/TS	4-6,3А
GLS 65-15-251	QDRMC/15/TS/GL	QDRMC2/15/TS/GL	6,3-10А
GLS 65-16-253	QDR/15/TS	QDR2/15/TS	2,5-4А
GLS 65-20-253	QDR/22/TS	QDR2/22/TS	4-6,3А
GLS 65-24-253	QDR/22/TS	QDR2/22/TS	4-6,3А
GLS 65-32-253	QYR/40/TS	QYR2/40/TS	6,3-10А
GLS 65-42-253	QYR/40/TS	QYR2/40/TS	6,3-10А
GLS 80-32-253	QYR/40/TS	QYR2/40/TS	6,3-10А
GLS 80-42-253	QYR/40/TS	QYR2/40/TS	6,3-10А
GLS 80-59-253	QYR/75/TS	QYR2/75/TS	10-16А
GLS 80-74-253	QYR/75/TS	QYR2/75/TS	10-16А
GLS 100-24-453	QYR/22/TS	QYR2/22/TS	4-6,3А
GLS 100-31-453	QYR/40/TS	QYR2/40/TS	6,3-10А
GLS 100-45-453	QYR/40/TS	QYR2/40/TS	6,3-10А
GLS 100-59-453	QYR/75/TS	QYR2/75/TS	10-16А

GLS-ru_A_TQ

СЕРИЯ GLV ТАБЛИЦА СООТВЕТСТВИЯ – ШКАФЫ УПРАВЛЕНИЯ

ТИП ЭЛЕКТРОНАСОСА	СТАНДАРТНАЯ МОДЕЛЬ		НОМИНАЛЬНЫЙ ТОК ЭЛЕКТРОШКАФА (А)
	1 НАСОС	2 НАСОСА	
GLV 50-12-251-S	QDRMC/15/TS/GL	QDRMC2/15/TS/GL	6,3-10А
GLV 50-12-251-P	QDRMC/15/TS/GL	QDRMC2/15/TS/GL	6,3-10А
GLV 50-15-251-S	QDRMC/15/TS/GL	QDRMC2/15/TS/GL	6,3-10А
GLV 50-15-251-P	QDRMC/15/TS/GL	QDRMC2/15/TS/GL	6,3-10А
GLV 50-16-253-S	QDR/15/TS	QDR2/15/TS	2,5-4А
GLV 50-16-253-P	QDR/15/TS	QDR2/15/TS	2,5-4А
GLV 50-20-253-S	QDR/22/TS	QDR2/22/TS	4-6,3А
GLV 50-20-253-P	QDR/22/TS	QDR2/22/TS	4-6,3А
GLV 50-24-253-S	QDR/22/TS	QDR2/22/TS	4-6,3А
GLV 50-24-253-P	QDR/22/TS	QDR2/22/TS	4-6,3А
GLV 65-15-251	QDRMC/15/TS/GL	QDRMC2/15/TS/GL	6,3-10А
GLV 65-15-253	QDR/15/TS	QDR2/15/TS	2,5-4А
GLV 65-20-253	QDR/22/TS	QDR2/22/TS	4-6,3А
GLV 65-24-253	QDR/22/TS	QDR2/22/TS	4-6,3А
GLV 65-32-253	QYR/40/TS	QYR2/40/TS	6,3-10А
GLV 65-42-253	QYR/40/TS	QYR2/40/TS	6,3-10А
GLV 80-32-253	QYR/40/TS	QYR2/40/TS	6,3-10А
GLV 80-42-253	QYR/40/TS	QYR2/40/TS	6,3-10А
GLV 80-59-253	QYR/75/TS	QYR2/75/TS	10-16А
GLV 80-74-253	QYR/75/TS	QYR2/75/TS	10-16А
GLV 100-24-453	QYR/22/TS	QYR2/22/TS	4-6,3А
GLV 100-31-453	QYR/40/TS	QYR2/40/TS	6,3-10А
GLV 100-45-453	QYR/40/TS	QYR2/40/TS	6,3-10А
GLV 100-59-453	QYR/75/TS	QYR2/75/TS	10-16А

GLV-ru_A_TQ

СЕРИЯ DLG ТАБЛИЦА СООТВЕТСТВИЯ – ШКАФЫ УПРАВЛЕНИЯ

ТИП ЭЛЕКТРОНАСОСА	СТАНДАРТНАЯ МОДЕЛЬ		МОДЕЛЬ /TS		МОДЕЛЬ /WD		НОМИНАЛЬНЫЙ ТОК ЭЛЕКТРОШКАФА (А)
	1 НАСОС	2 НАСОСА	1 НАСОС	2 НАСОСА	1 НАСОС	2 НАСОСА	
DLGM 50-15 A	-	QDRMC2/15	QDRMC/15/TS	QDRMC2/15/TS	QDRMC/15/WD	QDRMC2/15/WD	6,3-10А
DLGM 50-15	-	QDRMC2/15	QDRMC/15/TS	QDRMC2/15/TS	QDRMC/15/WD	QDRMC2/15/WD	6,3-10А
DLGM 50-21 A	-	QDRMC2/22	QDRMC/22/TS	QDRMC2/22/TS	QDRMC/22/WD	QDRMC2/22/WD	10-16А
DLGM 50-21	-	QDRMC2/22	QDRMC/22/TS	QDRMC2/22/TS	QDRMC/22/WD	QDRMC2/22/WD	10-16А
DLG 50-15 A	QDR/15	QDR2/15	QDR/15/TS	QDR2/15/TS	QDR/15/WD	QDR2/15/WD	2,5-4А
DLG 50-15	QDR/15	QDR2/15	QDR/15/TS	QDR2/15/TS	QDR/15/WD	QDR2/15/WD	2,5-4А
DLG 50-21 A	QDR/15	QDR2/15	QDR/15/TS	QDR2/15/TS	QDR/15/WD	QDR2/15/WD	2,5-4А
DLG 50-21	QDR/15	QDR2/15	QDR/15/TS	QDR2/15/TS	QDR/15/WD	QDR2/15/WD	2,5-4А
DLG 50-28	QDR/22	QDR2/22	QDR/22/TS	QDR2/22/TS	QDR/22/WD	QDR2/22/WD	4-6,3А
DLG 50-35 A	QDR/22	QDR2/22	QDR/22/TS	QDR2/22/TS	QDR/22/WD	QDR2/22/WD	4-6,3А
DLG 50-35	QDR/22	QDR2/22	QDR/22/TS	QDR2/22/TS	QDR/22/WD	QDR2/22/WD	4-6,3А
DLG 50-51 A	QYR/40	QYR2/40	QYR/40/TS	QYR2/40/TS	QYR/40/WD	QYR2/40/WD	6,3-10А
DLG 50-51	QYR/40	QYR2/40	QYR/40/TS	QYR2/40/TS	QYR/40/WD	QYR2/40/WD	6,3-10А
DLG4M 50-09	-	QDRMC2/07A	QDRMC/07A/TS	QDRMC2/07A/TS	QDRMC/07A/WD	QDRMC2/07A/WD	4- 6,3А
DLG4 50-09	QDR/07	QDR2/07	QDR/07/TS	QDR2/07/TS	QDR/07/WD	QDR2/07/WD	1,6-2,5А

Однофазные DLG поставляются вместе с электрошкафом. Для применений с двумя насосами следует использовать насос без электрошкафа.

DLG-ru_C_TQ

СЕРИЯ GLS ТАБЛИЦА ПРИНАДЛЕЖНОСТЕЙ

ТИП ЭЛЕКТРОНАСОСА	НОЖКА	СИСТЕМА СПУСКА			КОЛЕНА 90° С РЕЗИНОВЫМ НАКОНЕЧНИКОМ	РЕЗЬБОВОЕ КОЛЕНА 90°	ОПОРНАЯ НОЖКА
		СКОБА НАПРАВЛЯЮЩЕЙ ТРУБ	КОМПЛЕКТ КРЕПЛЕНИЯ	СКОБА			
GLS 50-15-251-S	BP50	UG50	FK50	-	-	-	встроено
GLS 50-15-251-P	BP50	UG50	FK50	встроено	-	-	-
GLS 50-16-253-S	BP50	UG50	FK50	-	-	-	встроено
GLS 50-16-253-P	BP50	UG50	FK50	встроено	-	-	-
GLS 50-20-253-S	BP50	UG50	FK50	-	-	-	встроено
GLS 50-20-253-P	BP50	UG50	FK50	встроено	-	-	-
GLS 50-24-253-S	BP50	UG50	FK50	-	-	-	встроено
GLS 50-24-253-P	BP50	UG50	FK50	встроено	-	-	-
GLS 65-15-251	BP65	UG65/80/100	FK65/80/100	GC65	EL65/80	TEL65/80	встроено
GLS 65-16-253	BP65	UG65/80/100	FK65/80/100	GC65	EL65/80	TEL65/80	встроено
GLS 65-20-253	BP65	UG65/80/100	FK65/80/100	GC65	EL65/80	TEL65/80	встроено
GLS 65-24-253	BP65	UG65/80/100	FK65/80/100	GC65	EL65/80	TEL65/80	встроено
GLS 65-32-253	BP65	UG65/80/100	FK65/80/100	GC65	EL65/80	TEL65/80	ST65/80/100
GLS 65-42-253	BP65	UG65/80/100	FK65/80/100	GC65	EL65/80	TEL65/80	ST65/80/100
GLS 80-32-253	BP80	UG65/80/100	FK65/80/100	GC80	EL65/80	TEL65/80	ST65/80/100
GLS 80-42-253	BP80	UG65/80/100	FK65/80/100	GC80	EL65/80	TEL65/80	ST65/80/100
GLS 80-59-253	BP80	UG65/80/100	FK65/80/100	GC80	EL65/80	TEL65/80	ST65/80/100
GLS 80-74-253	BP80	UG65/80/100	FK65/80/100	GC80	EL65/80	TEL65/80	ST65/80/100
GLS 100-24-453	BP100	UG65/80/100	FK65/80/100	GC100	EL100	TEL100	ST65/80/100
GLS 100-31-453	BP100	UG65/80/100	FK65/80/100	GC100	EL100	TEL100	ST65/80/100
GLS 100-45-453	BP100	UG65/80/100	FK65/80/100	GC100	EL100	TEL100	ST65/80/100
GLS 100-59-453	BP100	UG65/80/100	FK65/80/100	GC100	EL100	TEL100	ST65/80/100
подписи							
BP50 = Ножка DN50				GC65 = Скоба DN65			
BP65 = Ножка DN65				GC80 = Скоба DN80			
BP80 = Ножка DN80				GC100 = Скоба DN100			
BP100 = Ножка DN100				EL65/80 = Колена 90° с резиновым наконечником DN65/80 – 75 мм			
UG50 = Скоба направляющей труб DN50				EL100 = Колена 90° с резиновым наконечником DN100 – 100 мм			
UG65/80/100 = Скоба направляющей труб DN65/80/100				TEL65/80 = Колена 90° резьбовое ISO G3*			
FK50 = Комплект крепежей DN50				TEL100 = Колена 90° резьбовое ISO G4*			
FK65/80/100 = Скоба направляющей труб DN65/80/100				ST65/80/100 = Опорная ножка DN65/80/100			

GLS-ru_A_TA

СЕРИЯ GLV ТАБЛИЦА ПРИНАДЛЕЖНОСТЕЙ

ТИП ЭЛЕКТРОНАСОСА	СИСТЕМА СПУСКА				КОЛЕНО 90° С РЕЗИНОВЫМ НАКОНЕЧНИКОМ	РЕЗЬБОВОЕ КОЛЕНО 90°	ОПОРНАЯ НОЖКА
	НОЖКА	СКОБА НАПРАВЛЯЮЩЕЙ ТРУБ	КОМПЛЕКТ КРЕПЛЕНИЯ	СКОБА			
GLV 50-12-251-S	BP50	UG50	FK50	-	-	-	встроено
GLV 50-12-251-P	BP50	UG50	FK50	встроено	-	-	-
GLV 50-15-251-S	BP50	UG50	FK50	-	-	-	встроено
GLV 50-15-251-P	BP50	UG50	FK50	встроено	-	-	-
GLV 50-16-253-S	BP50	UG50	FK50	-	-	-	встроено
GLV 50-16-253-P	BP50	UG50	FK50	встроено	-	-	-
GLV 50-20-253-S	BP50	UG50	FK50	-	-	-	встроено
GLV 50-20-253-P	BP50	UG50	FK50	встроено	-	-	-
GLV 50-24-253-S	BP50	UG50	FK50	-	-	-	встроено
GLV 50-24-253-P	BP50	UG50	FK50	встроено	-	-	-
GLV 65-15-251	BP65	UG65/80/100	FK65/80/100	GC65	EL65/80	TEL65/80	встроено
GLV 65-15-253	BP65	UG65/80/100	FK65/80/100	GC65	EL65/80	TEL65/80	встроено
GLV 65-20-253	BP65	UG65/80/100	FK65/80/100	GC65	EL65/80	TEL65/80	встроено
GLV 65-24-253	BP65	UG65/80/100	FK65/80/100	GC65	EL65/80	TEL65/80	встроено
GLV 65-32-253	BP65	UG65/80/100	FK65/80/100	GC65	EL65/80	TEL65/80	ST65/80/100
GLV 65-42-253	BP65	UG65/80/100	FK65/80/100	GC65	EL65/80	TEL65/80	ST65/80/100
GLV 80-32-253	BP80	UG65/80/100	FK65/80/100	GC80	EL65/80	TEL65/80	ST65/80/100
GLV 80-42-253	BP80	UG65/80/100	FK65/80/100	GC80	EL65/80	TEL65/80	ST65/80/100
GLV 80-59-253	BP80	UG65/80/100	FK65/80/100	GC80	EL65/80	TEL65/80	ST65/80/100
GLV 80-74-253	BP80	UG65/80/100	FK65/80/100	GC80	EL65/80	TEL65/80	ST65/80/100
GLV 100-24-453	BP100	UG65/80/100	FK65/80/100	GC100	EL100	TEL100	ST65/80/100
GLV 100-31-453	BP100	UG65/80/100	FK65/80/100	GC100	EL100	TEL100	ST65/80/100
GLV 100-45-453	BP100	UG65/80/100	FK65/80/100	GC100	EL100	TEL100	ST65/80/100
GLV 100-59-453	BP100	UG65/80/100	FK65/80/100	GC100	EL100	TEL100	ST65/80/100
ПОДПИСИ							
BP50 = Ножка DN50				GC65 = Скоба DN65			
BP65 = Ножка DN65				GC80 = Скоба DN80			
BP80 = Ножка DN80				GC100 = Скоба DN100			
BP100 = Ножка DN100				EL65/80 = Колено 90° с резиновым наконечником DN65/80 – 75 мм			
UG50 = Скоба направляющей труб DN50				EL100 = Колено 90° с резиновым наконечником DN100 – 100 мм			
UG65/80/100 = Скоба направляющей труб DN65/80/100				TEL65/80 = Колено 90° резьбовое ISO G3*			
FK50 = Комплект креплений DN50				TEL100 = Колено 90° резьбовое ISO G4*			
FK65/80/100 = Скоба направляющей труб DN65/80/100				ST65/80/100 = Опорная ножка DN65/80/100			

GLV-ru_A_TA

СЕРИЯ DLG ТАБЛИЦА ПРИНАДЛЕЖНОСТЕЙ

ТИП ЭЛЕКТРОНАСОСА	КОМПЛЕКТ СИСТЕМЫ СПУСКА		КОЛЕНО 90° С РЕЗИНОВЫМ НАКОНЕЧНИКОМ		КОЛЕНО 90° РЕЗЬБОВОЕ	РЕЗЬБОВОЙ ФЛАНЕЦ	ОПОРНАЯ НОЖКА
	ТИП 1	ТИП 2	ТИП 1	ТИП 2			
DLGM 50-15 A	DS1	DS2A	HA1	HA2	TB1	TF3	встроено
DLGM 50-15	DS1	DS2A	HA1	HA2	TB1	TF3	встроено
DLGM 50-21 A	DS1	DS2A	HA1	HA2	TB1	TF3	встроено
DLGM 50-21	DS1	DS2A	HA1	HA2	TB1	TF3	встроено
DLG 50-15 A	DS1	DS2A	HA1	HA2	TB1	TF3	встроено
DLG 50-15	DS1	DS2A	HA1	HA2	TB1	TF3	встроено
DLG 50-21 A	DS1	DS2A	HA1	HA2	TB1	TF3	встроено
DLG 50-21	DS1	DS2A	HA1	HA2	TB1	TF3	встроено
DLG 50-28	DS1	DS2A	HA1	HA2	TB1	TF3	встроено
DLG 50-35 A	DS1	DS2A	HA1	HA2	TB1	TF3	встроено
DLG 50-35	DS1	DS2A	HA1	HA2	TB1	TF3	встроено
DLG 50-51 A	DS1	DS2A	HA1	HA2	TB1	TF3	встроено
DLG 50-51	DS1	DS2A	HA1	HA2	TB1	TF3	встроено
DLG4M 50-09	DS1	DS2A	HA1	HA2	TB1	TF3	встроено
DLG4 50-09	DS1	DS2A	HA1	HA2	TB1	TF3	встроено
ПОДПИСИ							
DS1 = DS1 комплект спуска DN 50-65/C					HA1 = HA1 колено с резиновым наконечником 50 мм		
DS2A = DS2A комплект спуска DN 50-65 2R/C					HA2 = HA2 колено с резиновым наконечником 75 мм		
TB1 = TB1 колено 2" F					TF3 = TF3 фланец 2" F		

DLG-ru_B_TA

ПРИМЕР МОНТАЖА: УСТАНОВКА С ОДИМ НАСОСОМ

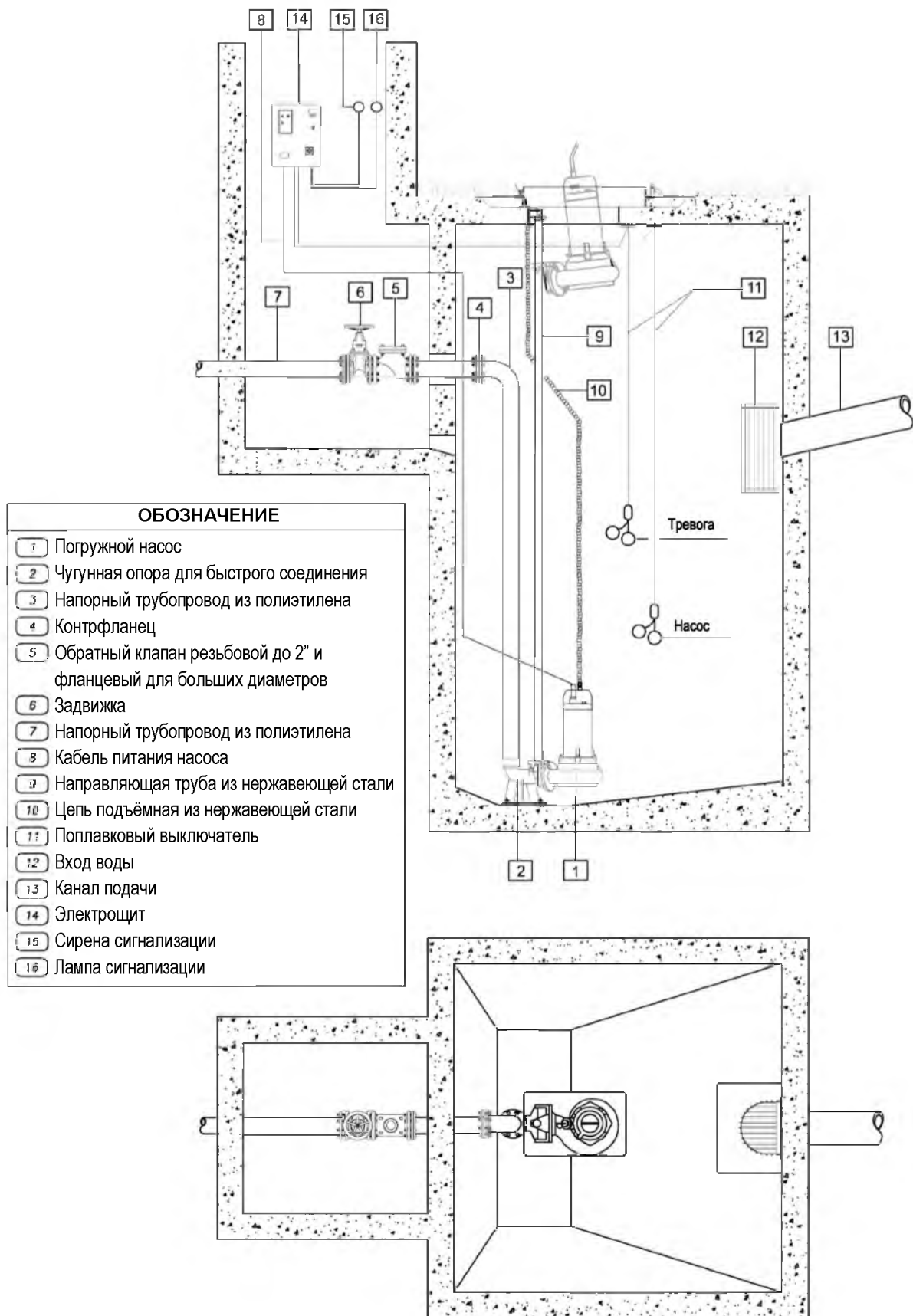

ПРИМЕР МОНТАЖА: УСТАНОВКА С ДВУМЯ НАСОСАМИ С ТРЕМЯ ПОПЛАВКАМИ

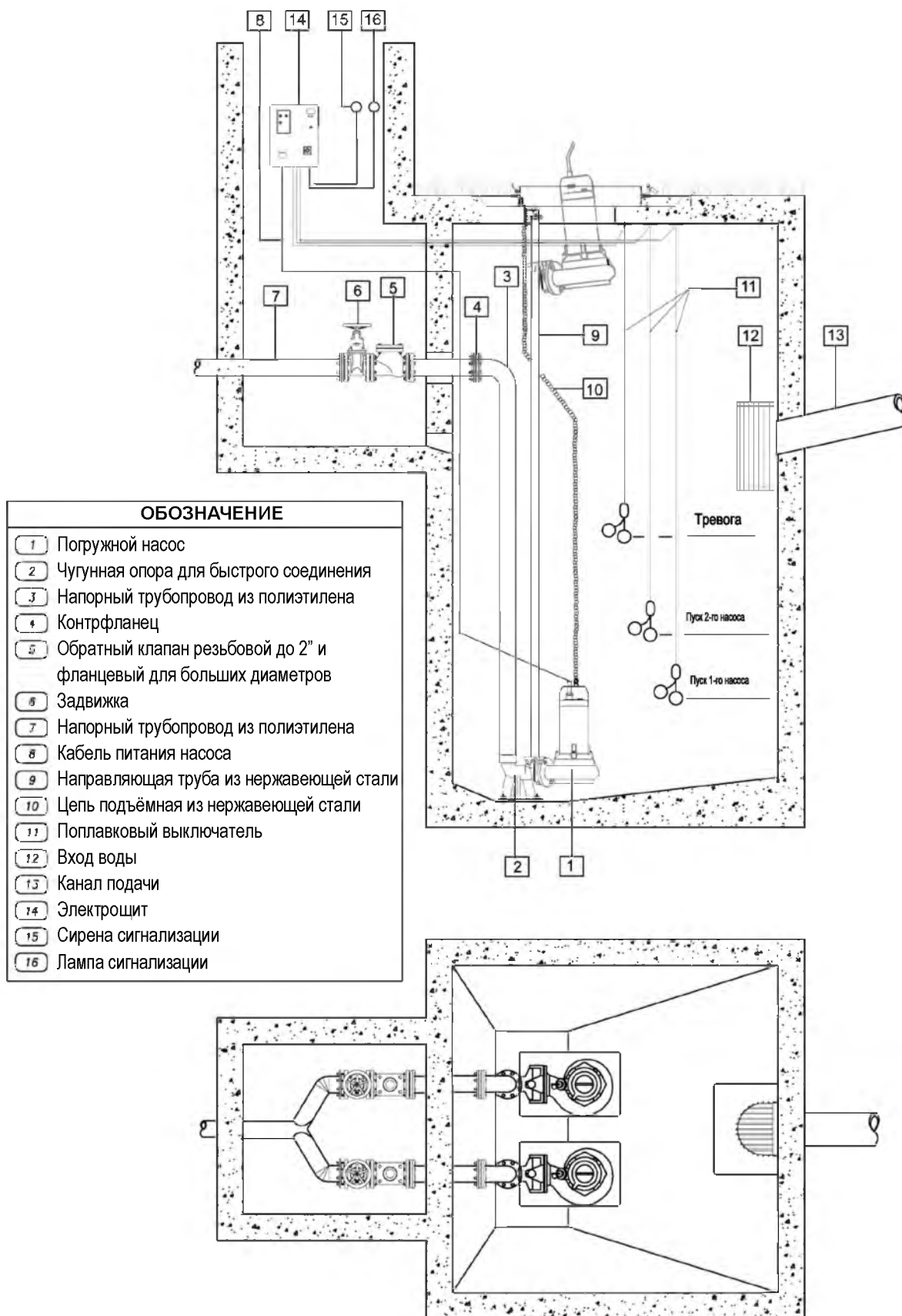

ПРИМЕР МОНТАЖА: УСТАНОВКА С ДВУМЯ НАСОСАМИ С ЧЕТЫРЬМЯ ПОПЛАВКАМИ

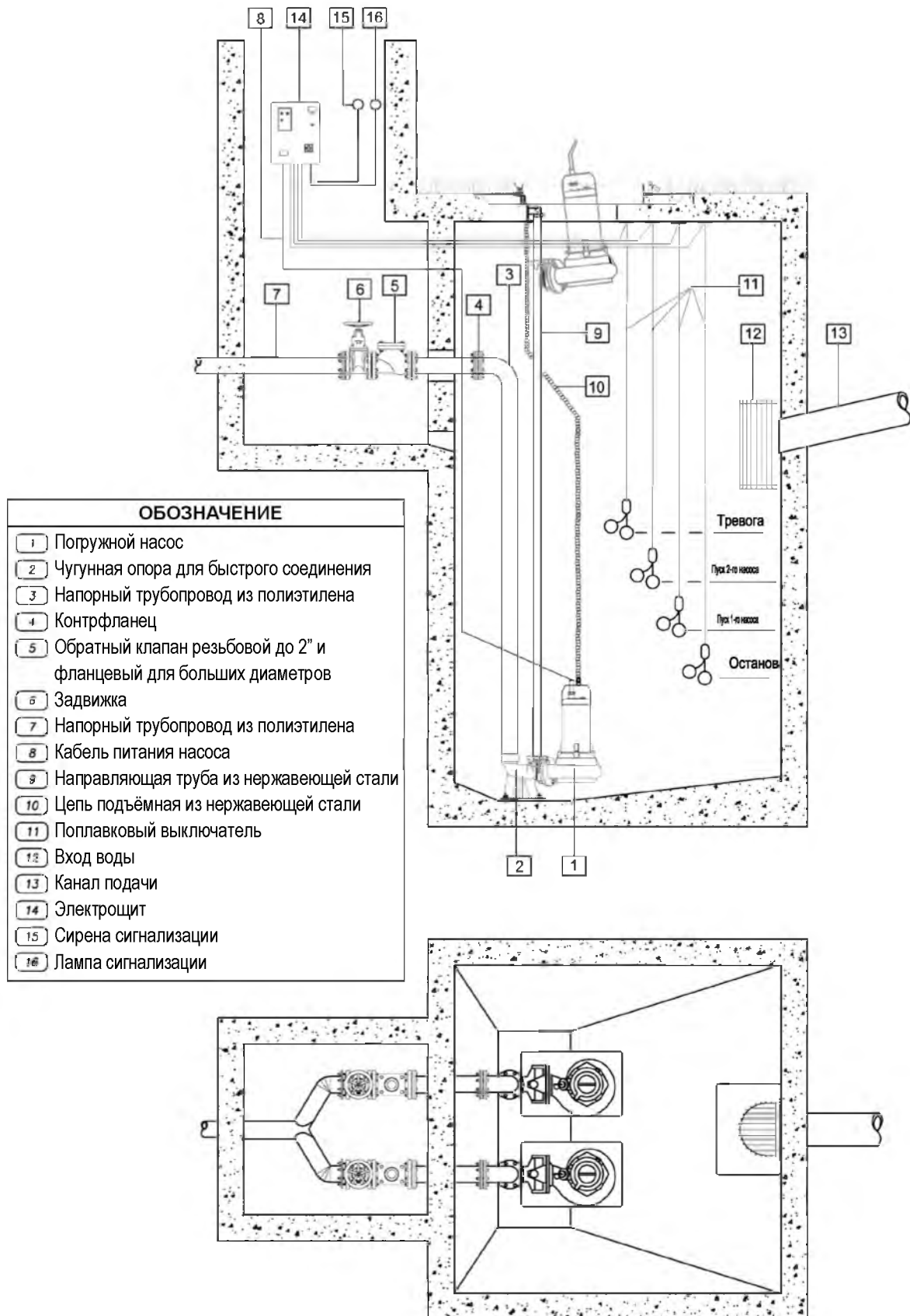

ПОПЛАВКОВЫЙ ВЫКЛЮЧАТЕЛЬ

МОДЕЛЬ SMALL

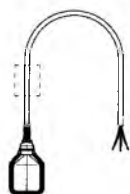

Для отдельной работы (слива)
длина кабеля 1,5, 5, 10 м.
Противовес по заказу для моделей
с кабелем 5, 10 м.

МОДЕЛЬ KEY

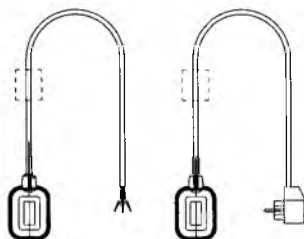

Для двойной работы (слива/наполнения)
длина кабеля 1,5, 5, 10, 20 м.
Противовес по заказу для моделей с кабелем
5, 10 м.
Модель с розеткой и вилкой для однофазных
насосов до 1 кВт.

МОДЕЛЬ RDN-10



Для жидкостей, содержащих
загрязняющие вещества.
Длина кабеля: 15 м. (ПВХ)

ОБРАТНЫЙ КЛАПАН ДЛЯ СТОЧНЫХ ВОД

Не засоряется, обладает высокой надежностью, низкими гидравлическими потерями.

Максимальное рабочее давление: 10 бар. Максимальная температура: 85°C.

Горизонтальная и вертикальная рабочая позиция.

МОДЕЛЬ	РАЗМЕРЫ (мм)			ВЕС кг
	Ø ШАР	L	H	
Rp 1 1/4	48	140	80	2
Rp 1 1/2	50	140	80	4
Rp 2	60	200	98	5,5
DN 65	95	230	148	12
DN 80	95	260	148	13
DN 100	120	300	182	18
DN 150	175	400	251	37,5
DN 200	240	500	333	70
DN 250	300	600	406	128

Valv-palla-ru_a_td

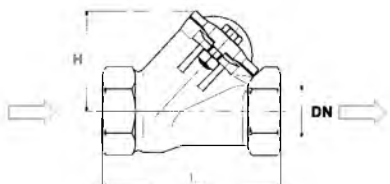

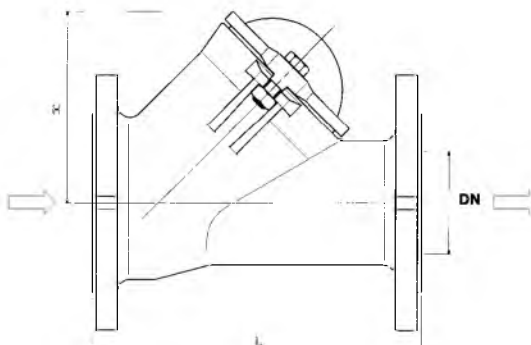

МОДЕЛЬ Rp 1 1/4 - 1 1/2 - 2



МОДЕЛЬ 65 - 80 - 100 - 150 - 200 - 250

ТЕХНИЧЕСКОЕ ПРИЛОЖЕНИЕ

ГИДРАВЛИЧЕСКИЕ ПОТЕРИ В ОТВОДАХ, ОБРАТНЫХ КЛАПАНАХ И ЗАДВИЖКАХ В СМ ВОДЯНОГО СТОЛБА

СКОРОСТЬ ВОДЫ м/сек	ИЗГИБ С ОСТРЫМ УГЛОМ 					НОРМАЛЬНЫЙ ИЗГИБ 					НОРМАЛЬНЫЕ ЗАСЛОНКИ	СИДЕЛЬЧАТЫЕ КЛАПАНЫ	ОБРАТНЫЕ КЛАПАНЫ
	a = 30°	a = 40°	a = 60°	a = 80°	a = 90°	$\frac{d}{R} = 0,4$	$\frac{d}{R} = 0,6$	$\frac{d}{R} = 0,8$	$\frac{d}{R} = 1$	$\frac{d}{R} = 1,5$			
0,10	0,03	0,04	0,05	0,07	0,08	0,007	0,008	0,01	0,0155	0,027	0,030	30	30
0,15	0,06	0,07	0,10	0,14	0,17	0,016	0,019	0,024	0,033	0,06	0,033	31	31
0,2	0,11	0,13	0,18	0,26	0,31	0,028	0,033	0,04	0,058	0,11	0,058	31	31
0,25	0,17	0,21	0,28	0,4	0,48	0,044	0,052	0,063	0,091	0,17	0,090	31	31
0,3	0,25	0,30	0,41	0,6	0,7	0,063	0,074	0,09	0,13	0,25	0,13	31	31
0,35	0,33	0,40	0,54	0,8	0,93	0,085	0,10	0,12	0,18	0,33	0,18	31	31
0,4	0,43	0,52	0,71	1,0	1,2	0,11	0,13	0,16	0,23	0,43	0,23	32	31
0,5	0,67	0,81	1,1	1,6	1,9	0,18	0,21	0,26	0,37	0,67	0,37	33	32
0,6	0,97	1,2	1,6	2,3	2,8	0,25	0,29	0,36	0,52	0,97	0,52	34	32
0,7	1,35	1,65	2,2	3,2	3,9	0,34	0,40	0,48	0,70	1,35	0,70	35	32
0,8	1,7	2,1	2,8	4,0	4,8	0,45	0,53	0,64	0,93	1,7	0,95	36	33
0,9	2,2	2,7	3,6	5,2	6,2	0,57	0,67	0,82	1,18	2,2	1,20	37	34
1,0	2,7	3,3	4,5	6,4	7,6	0,7	0,82	1,0	1,45	2,7	1,45	38	35
1,5	6,0	7,3	10	14	17	1,6	1,9	2,3	3,3	6	3,3	47	40
2,0	11	14	18	26	31	2,8	3,3	4,0	5,8	11	5,8	61	48
2,5	17	21	28	40	48	4,4	5,2	6,3	9,1	17	9,1	78	58
3,0	25	30	41	60	70	6,3	7,4	9	13	25	13	100	71
3,5	33	40	55	78	93	8,5	10	12	18	33	18	123	85
4,0	43	52	70	100	120	11	13	16	23	42	23	150	100
4,5	55	67	90	130	160	14	21	26	37	55	37	190	120
5,0	67	82	110	160	190	18	29	36	52	67	52	220	140

1) Гидравлические потери в изгибах связаны с изменением направления потока жидкости.

2) Гидравлические потери в клапанах и задвижках получены в результате испытаний.

ПРОГРАММА ПОДБОРА ОБОРУДОВАНИЯ XYLECT



Xylect – это программное обеспечение по подбору насосного оборудования, включающее в себя обширную онлайн-базу данных. Программа содержит информацию о всём ассортименте насосов Lowara, Vogel и о комплектующих изделиях, позволяет осуществлять поиск и предлагает ряд удобных функций по управлению проектами. Собранные в системе данные регулярно обновляются.

Благодаря возможности поиска по области применения и детальности выводимой на экран информации даже те, кто незнаком с оборудованием Lowara и (или) Vogel, смогут подобрать наиболее подходящий для конкретной ситуации насос.

В программе возможен поиск:

- по области применения;
- по типу изделия;
- по рабочей точке.

Xylect после обработки данных в состоянии вывести на экран:

- перечень всех результатов поиска;
- диаграммы рабочих характеристик (подача, напор, мощность, КПД, NPSH);
- данные электродвигателя;
- габаритные чертежи;
- опции;
- перечень технических характеристик;
- документы и файлы в формате .dxf для скачивания.

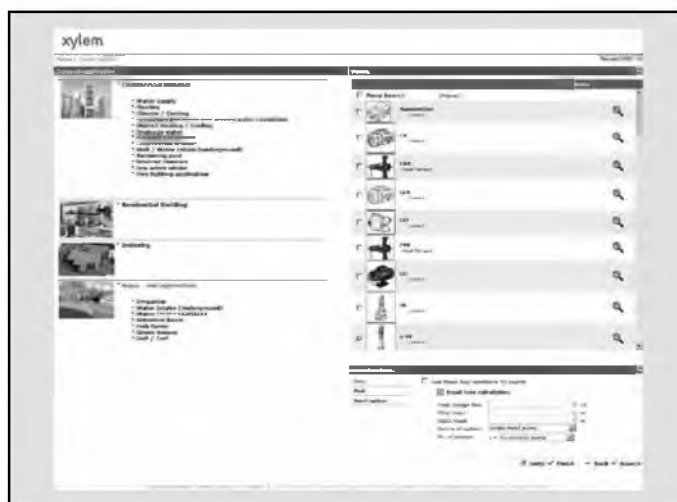

Функция поиска по области применения помогает пользователям, не знакомым с продукцией Lowara, подобрать наиболее подходящий для конкретной ситуации насос.

ПРОГРАММА ПОДБОРА ОБОРУДОВАНИЯ XYLECT

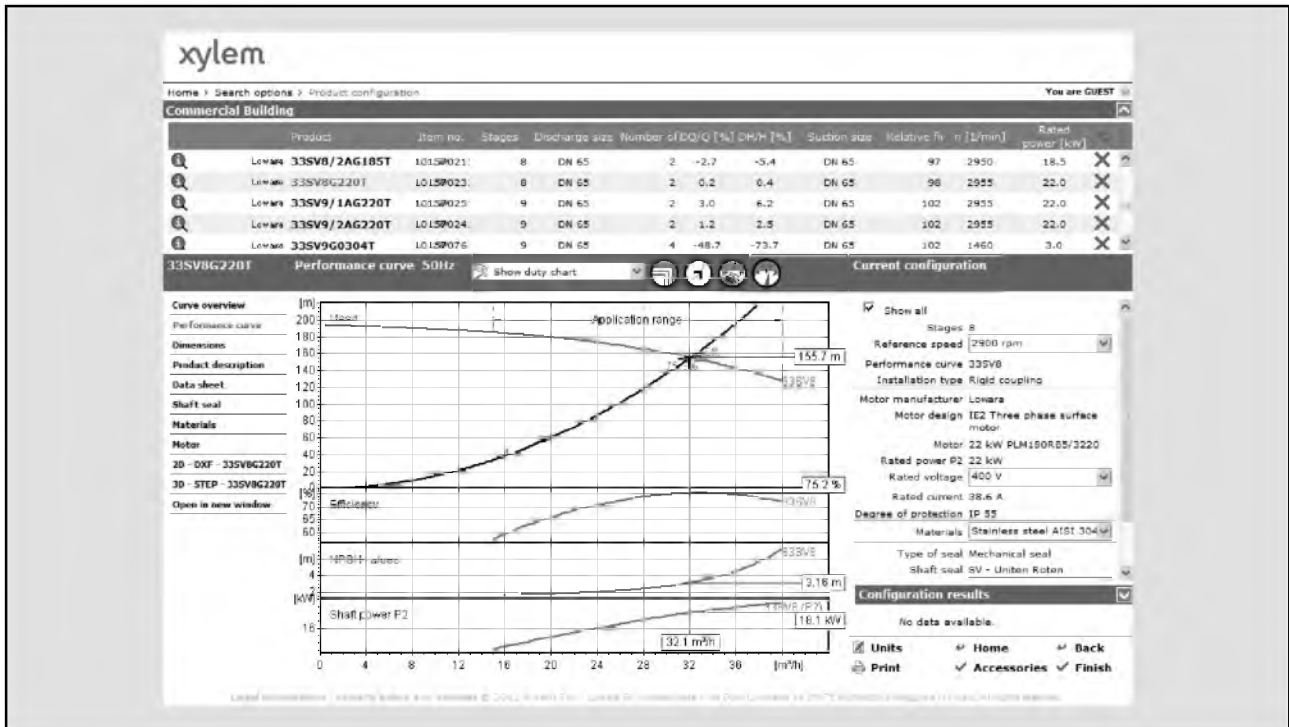

Подробные результаты поиска дают возможность выбрать лучший из предлагаемых вариантов.

Для удобной работы с Xylect рекомендуется создать личный аккаунт, после чего становится возможным:

- выбрать желаемую единицу измерения;
- создавать и сохранять проекты;
- отправлять проекты другим пользователям Xylect.

Каждый пользователь располагает собственной страницей My Xylect, где хранятся все его проекты.

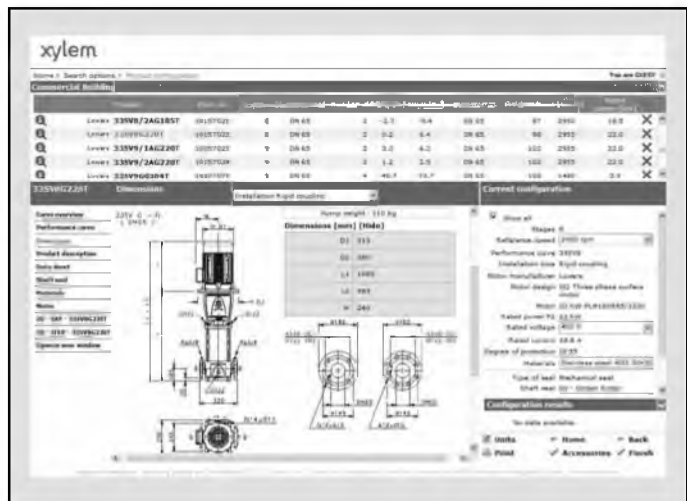

Отображаемые на экране габаритные чертежи можно скачивать в формате .dxf

По вопросам продаж и поддержки обращайтесь:
Астана +7(7172)727-132, Волгоград (844)278-03-48, Воронеж (473)204-51-73, Екатеринбург (343)384-55-89,
Казань (843)206-01-48, Краснодар (861)203-40-90, Красноярск (391)204-63-61, Москва (495)268-04-70,
Нижний Новгород (831)429-08-12, Новосибирск (383)227-86-73, Ростов-на-Дону (863)308-18-15,
Самара (846)206-03-16, Санкт-Петербург (812)309-46-40, Саратов (845)249-38-78, Уфа (347)229-48-12
сайт: www.lowara.nt-rt.ru || почта: wro@nt-rt.ru